

MOBILE PRINTER SPP-R200III

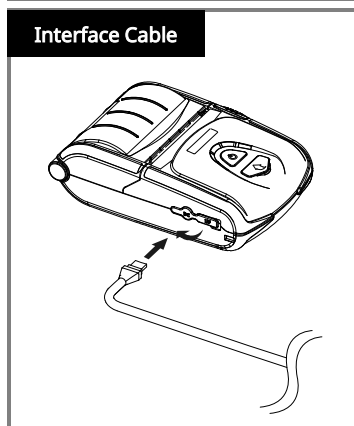

For more information, Please visit BIXOLON website.

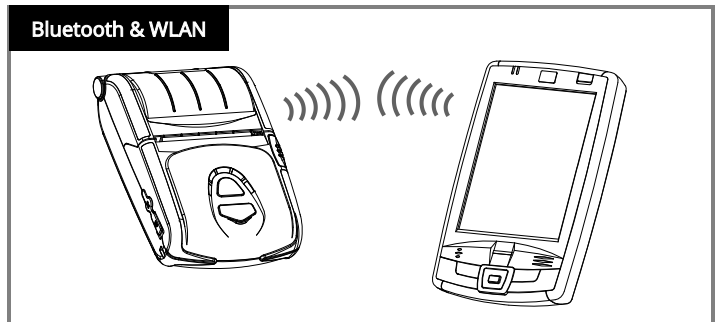

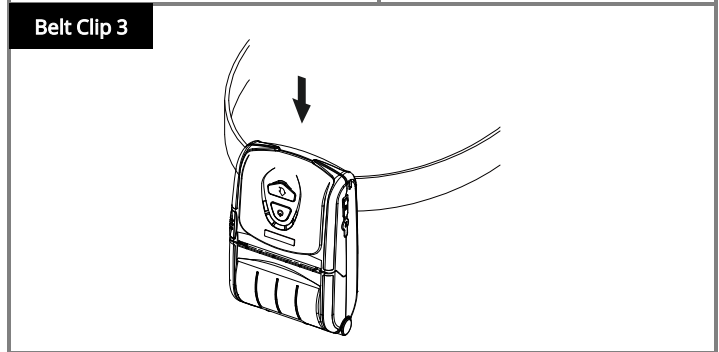
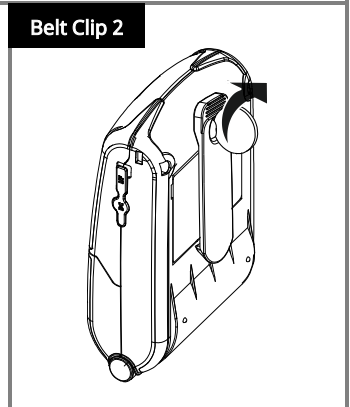
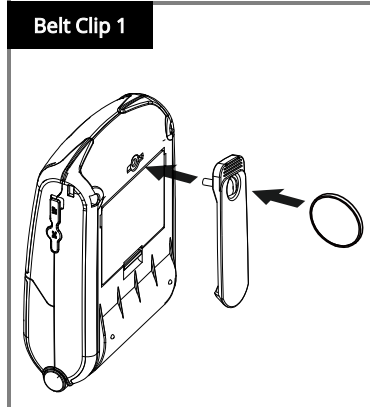
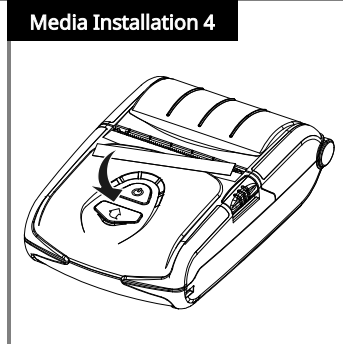
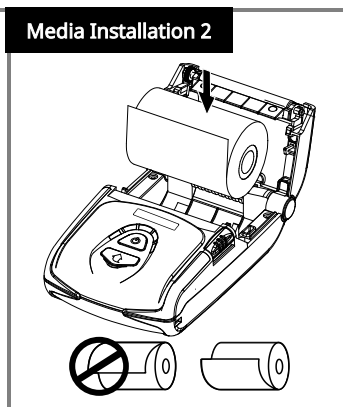
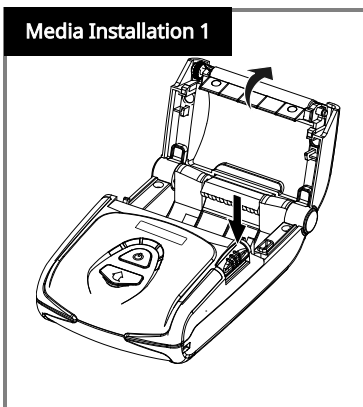
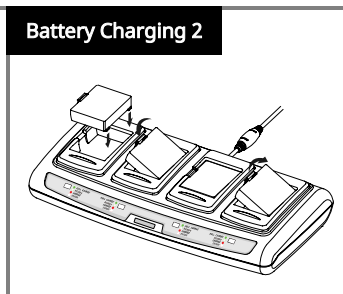
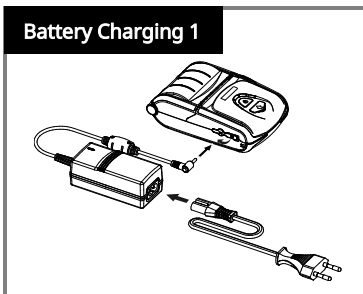
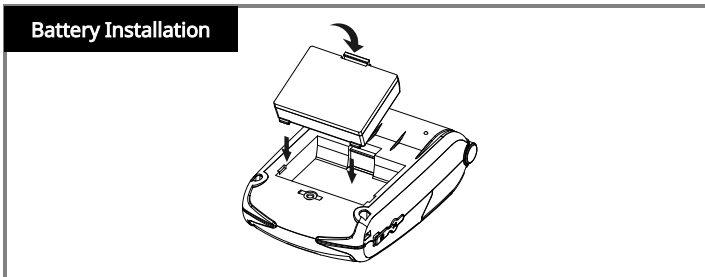
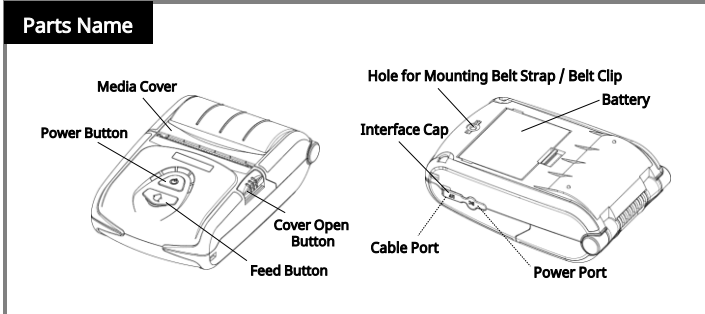
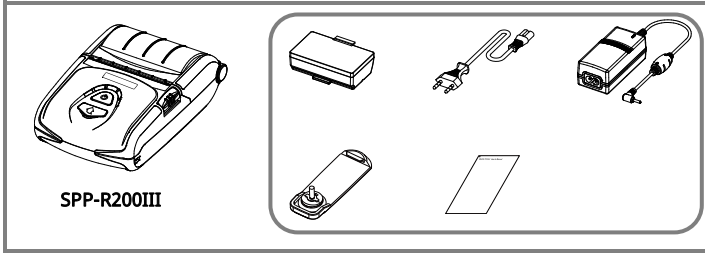

WARNING & CAUTION

Is described as death, physical injuries, serious financial losses, and damage to data etc. that can be caused to the user.



Do not connect multiple products to a single or faulty power outlet. Only use grounded power outlets that meet the industry standard.
Noncompliance may cause electric shock or fire.



Only use authentic products from BIXOLON.
The company will not provide post-sale support for damaged or other quality issues that any fake (or refurbished) products may incur.



Do not excessively bend or strain the power cord. Securely push the power cord all the way into the power outlet lest it remain loose. Make sure to hold the cord tight when separating it from the power outlet. Do not remove the power cord while the product is in use.
Noncompliance may cause electric shock or fire.



Keep small accessories or other packaging materials away from young children. Beware: choking hazard.
Mishandling the product may incur injuries which may require seeking urgent medical attention.

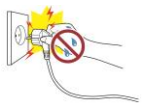

Keep excessive liquids away from the power cord and outlet. If matter is smeared onto the power cords, wipe with a dry cloth. **Noncompliance may cause electric shock or fire.**



Do not allow the product to be damaged by heavy objects.
Noncompliance may cause electric shock or fire.



If the product emits a strange sound, burning smell, or smoke, turn off the power immediately and unplug the power cord. If the product is dropped or its exterior is damaged, turn off the power immediately and unplug the power cord. Do not subject the product to shock.
This could cause damage to the product or a fire.



Install the product in a well-ventilated area by keeping it a certain distance from the wall. Installing the product in certain environments which are prone to excessive dust, moisture and temperature fluctuations or putting the product under extreme use may cause damage to the printer.
An increase in internal temperature may start a fire. Be sure to contact the place of purchase if you are unsure of product placement.



Install the product in a fixed location to prevent it from tipping over. When moving the product, turn off the power and disconnect all connected cables, including the power cord.
As it may damage the product.



Never independently disassemble, repair, or modify the product as the warranty will become invalid.
When repair is necessary, contact the original place of purchase.



Do not let any foreign substances enter the product. Do not place heavy objects, liquids, or metals on the product. **This could cause damage to the product or a fire.**



If there is a problem with the product, please contact the original place of purchase or through BIXOLON website's product repair page (www.bixolon.com).



BATTERY WARNING & CAUTION

It's to use the battery properly and prevent danger or physical damage, so please keep it.



Do not subject the battery to strong impact or throw it. Do not disassemble or modify the battery. Do not allow battery leakage to come into contact with your eyes or skin. Keep the battery out of the reach of children, and make sure that children do not swallow it.

Otherwise, this can cause the deterioration of battery performance and lifespan, overheating, rupture, or ignition. If it comes in contact with skin or is swallowed, consult a doctor immediately.



If the battery is not to be used for a long time, disconnect it from the device being used and keep it in a dry place. Even if it is not used for a long time, charge it at least once every 6 months while in storage.

Do not place the battery in places exposed to high temperatures (direct sunlight, inside a car, etc.) or where static electricity is generated (near home appliances, etc.), or near heat generating devices (heating device, etc.). Do not subject the battery to fire or pressure (pressure cooker, etc.) or put it in a microwave. Make sure that the product does not come in contact with metals (coins, necklaces, etc.) or liquids (water, salt water, etc.). Stop using the battery if it develops an odor or any other abnormalities such as heat, discoloration, deformation, or leakage while using, storing, or charging the battery.



Do not confuse the (+) and (-) terminals of the battery. Do not let metal contact the (+) and (-) terminals of the battery. If the (+) and (-) terminals of the battery are smeared with extraneous matter, wipe them clean with a piece of dry cloth.

Otherwise, this can cause deterioration of battery performance and lifespan, overheating, rupture, or ignition.



The battery should only be charged using the adapter or charger provided by Bixolon, and if charging fails after the specified charging time (6 hours), stop charging. Do not charge the product longer than the charging time specified in this manual.

Otherwise, it can cause deterioration of battery performance and lifespan, overheating, rupture, or ignition.



Store and use the battery within the proper operating temperature range.
- Charging: 0 - 40°C (32 - 104°F)
- In use: -15 - 50°C (5 - 122°F)
- Long-term storage (more than 30 days): 15 - 40°C (5 - 104°F)

Otherwise, it can cause deterioration of battery performance and lifespan, overheating, rupture, or ignition.



Be sure to turn off the power of the device the battery serves after use. When disposing of the battery, completely discharge the battery and insulate the terminals with tape, etc.

Dispose of it in a designated place according to the relevant laws and regulations of the country.

Мобилен принтер SPP-R200III

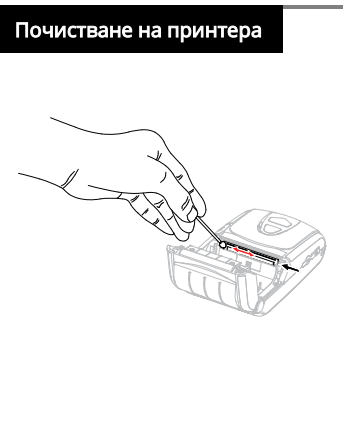
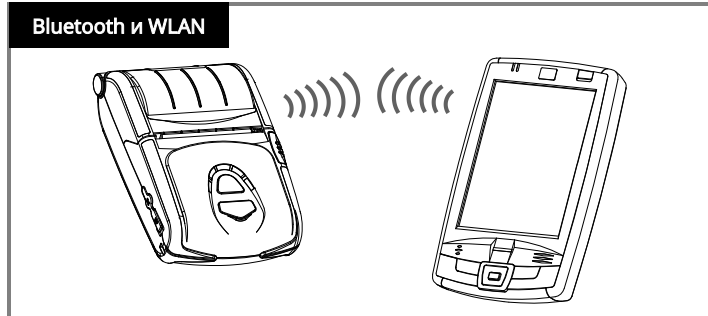
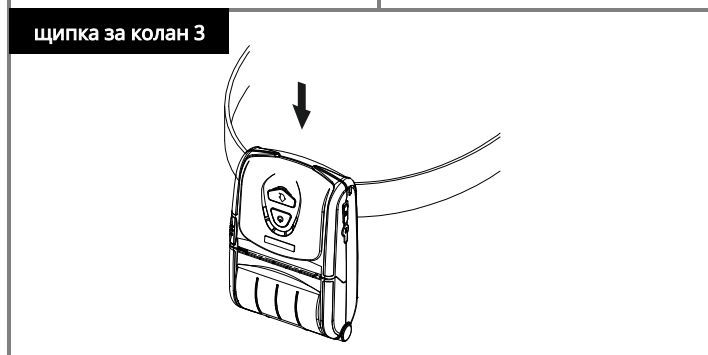
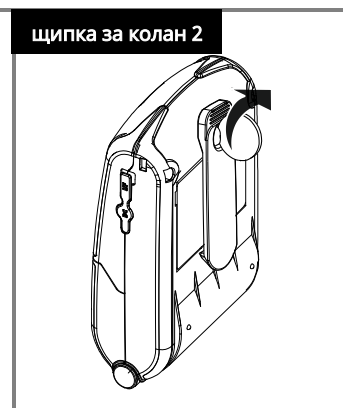
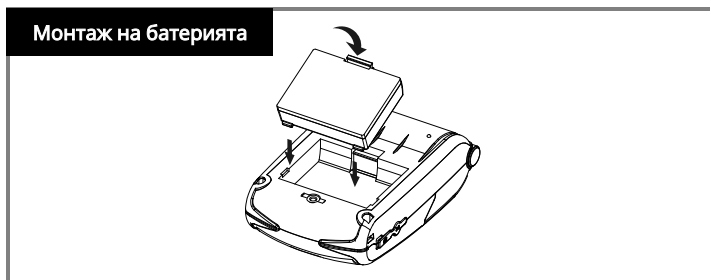
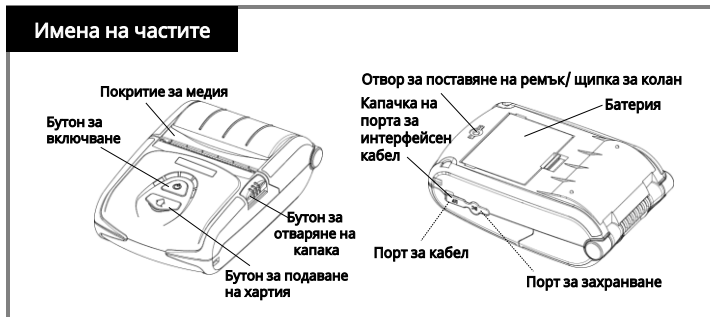
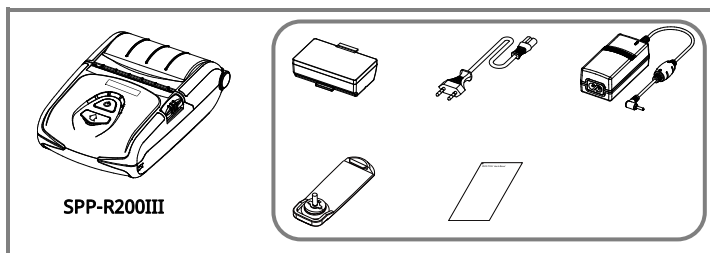

За повече информация, моля посетете уебсайта на BIXOLON.



ПРЕДУПРЕЖДЕНИЕ И ВНИМАНИЕ

Обозначава риск от смърт, физически наранявания, сериозни финансови загуби, увреждане на данни и т.н., които могат да бъдат причинени на потребителя.



Не свързвайте няколко продукта към един-единствен или повреден електрически контакт. Използвайте само заземени електрически контакти, които отговарят на стандартите. **Неспазването на това предупреждение може да доведе до токов удар или пожар.**



Използвайте само оригинални продукти на BIXOLON. **Компанията не осигурява гаранционен ремонт на повреди или други дефекти, които могат да възникнат при употреба на фалшиви (или възстановени) продукти.**



Не огъвайте и не опъвайте прекомерно захранващия кабел. Натиснете захранващия кабел докрай в контакта, за да не остане разхлабен. Хващайте стабилно щепсела, когато го изваждате от контакта. Не изключвайте захранващия кабел, докато продуктът работи. **Неспазването на това предупреждение може да доведе до токов удар или пожар.**



Дръжте малките аксесоари или други опаковъчни материали далеч от малки деца. **Внимание: опасност от задушаване. Неправилното боравене с продукта може да доведе до наранявания, които да наложат спешна медицинска помощ.**

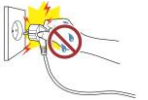

Съхранявайте течностите далеч от захранващия кабел и контакта. Ако върху захранващите кабели е попаднала вода, избършете я със суха кърпа. **Неспазването на това предупреждение може да доведе до токов удар или пожар.**



Не допускайте продуктът да бъде повреден от тежки предмети. **Неспазването на това предупреждение може да доведе до токов удар или пожар.**



Ако продуктът издава странен звук, миризма на изгоряло или дим, незабавно изключете захранването и извадете щепсела от контакта. Ако изпуснете продукта или външната му част бъде повредена, незабавно изключете захранването и извадете щепсела от контакта. Не подлагайте продукта на сътресения. **Това може да доведе до повреда на продукта или до пожар.**



Инсталирайте продукта на място с добра вентилация и на известно разстояние от стената. Инсталирането на принтера в среда, в която има вероятност от прекомерно запрашаване, влага и колебания в температурата, или подлагането на принтера на прекалено интензивна употреба може да доведе до повреда. Повишаването на вътрешната температура може да предизвика пожар. Свържете се с търговеца, от който сте закупили продукта, **ако не сте сигурни как да разположите продукта.**



Поставете продукта на фиксирано място, за да предотвратите преобръщането му. Когато премествате продукта, изключете захранването и изключете всички свързани кабели, включително и захранващия кабел. **В противен случай продуктът може да бъде повреден.**



Никога не разглобявайте, не ремонтирайте и не модифицирайте продукта самостоятелно, тъй като това ще анулира гаранцията. **При необходимост от ремонт се обърнете към търговеца, от който сте закупили продукта.**



Не допускайте в продукта да попадат чужди вещества. Не поставяйте тежки предмети, течности или метали върху продукта. **Това може да доведе до повреда на продукта или до пожар.**



Ако възникне проблем с продукта, се свържете с търговеца, от който сте го закупили или се свържете с нас чрез страницата за ремонт на продукти на уебсайта на BIXOLON (www.bixolon.com).



ПРЕДУПРЕЖДЕНИЕ И ВНИМАНИЕ ЗА БАТЕРИЯТА

Това е необходимо, за да се използва правилно батерията и да се предотврати опасност или физическа повреда, така че, моля, пазете я.



Не подлагайте батерията на силни удари и не я хвърляйте. Не разглобявайте и не модифицирайте батерията. Не допускайте изтичане от батерията да влезе в контакт с очите или кожата Ви. Съхранявайте батерията на място, недостъпно за деца, и се уверете, че те не я поглъщат. В противен случай това може да доведе до влошаване на характеристиките и продължителността на живота на батерията, прегряване, разкъсване или запалване.

Ако влезе в контакт с кожата или бъде погълната, незабавно се консултирайте с лекар.



Ако батерията няма да се използва дълго време, изключете я от използваното устройство и я съхранявайте на сухо място. Дори да не се използва дълго време, зареждайте я поне веднъж на всеки 6 месеца, докато е на съхранение.

Не поставяйте батерията на места, изложени на високи температури (пряка слънчева светлина, в автомобил и др.) или където се генерира статично електричество (в близост до домакински уреди и др.), или в близост до устройства, генериращи топлина (отоплителни уреди и др.). Не поставяйте батерията в огън, микровълнова печка или под високо налягане (тенджера под налягане и др.). Уверете се, че продуктът не влиза в контакт с метали (монети, гerdани и др.) или течности (вода, солена вода и др.). Преустановете използването на батерията, ако се появи неприятна миризма или други аномалии, като топлина, промяна на цвета, деформация или изтичане по време на използването, съхранението или зареждането на батерията.



Не бъркайте клемите (+) и (-) на батерията. Не допускайте допир на метал до (+) и (-) на батерията. Ако клемите (+) и (-) на батерията са замърсени с чужди частици, избършете ги със суха кърпа.

В противен случай това може да доведе до влошаване на производителността и продължителността на живота на батерията, прегряване, разкъсване или запалване.



Батерията трябва да се зарежда само с адаптера или зарядното устройство, предоставени от Bixolon, и ако зареждането е неуспешно след определеното време за зареждане (6 часа), прекратете зареждането. Не зареждайте продукта по-дълго от времето за зареждане, посочено в това ръководство.

В противен случай това може да доведе до влошаване на производителността и продължителността на живота на батерията, прегряване, разкъсване или запалване.

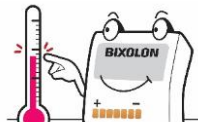

Съхранявайте и използвайте батерията в рамките на подходящия температурен диапазон.
- Зареждане: 0 - 40°C (32 - 104°F)
- При използване: -15 - 50°C (5 - 122°F)
- Дългосрочно съхранение (повече от 30 дни): 15 - 40°C (5 - 104°F)

В противен случай това може да доведе до влошаване на производителността и продължителността на живота на батерията, прегряване, разкъсване или запалване.



Не забравяйте да изключите захранването на устройството, за което се използва батерията, след употреба. Когато изхвърляте батерията, напълно разредете батерията и изолирайте клемите с тиксо и т.н.

Изхвърлете я на определеното за целта място съгласно съответните закони и разпоредби в страната.

Mobilni pisač SPP-R200III

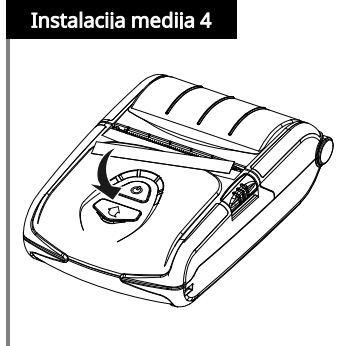
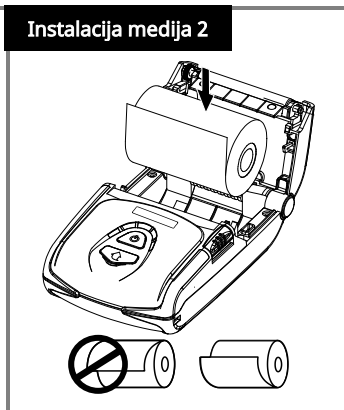
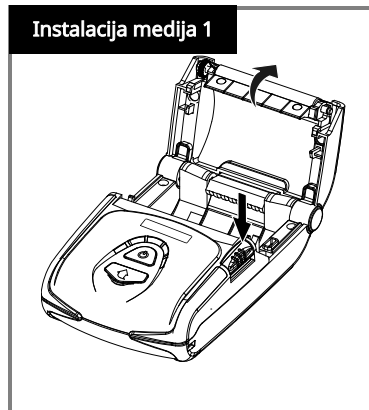
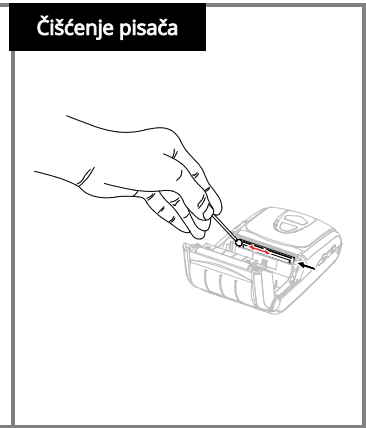
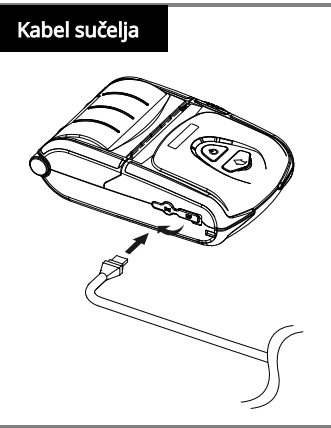
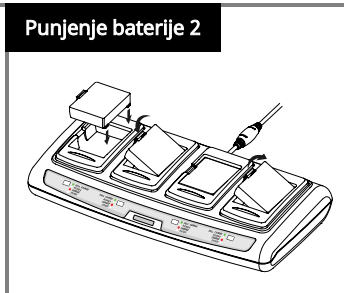
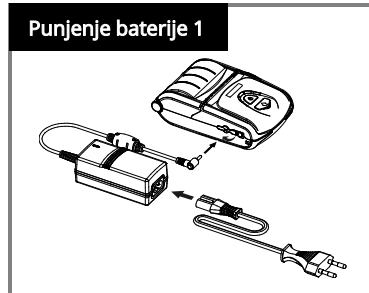
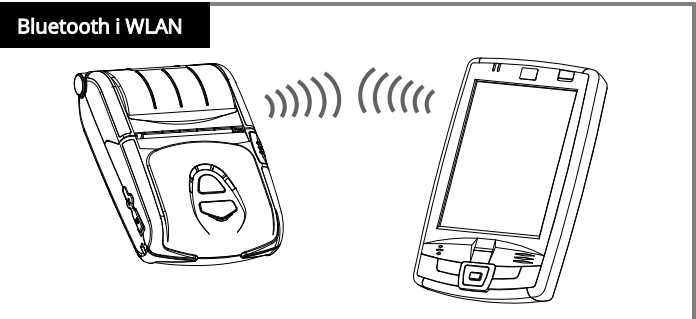
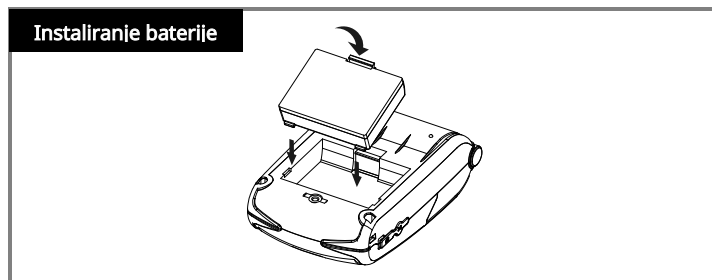
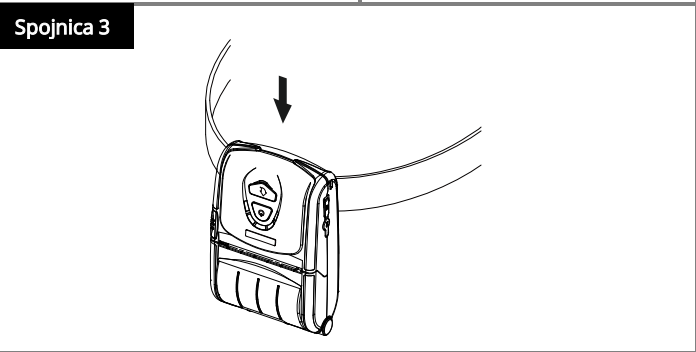
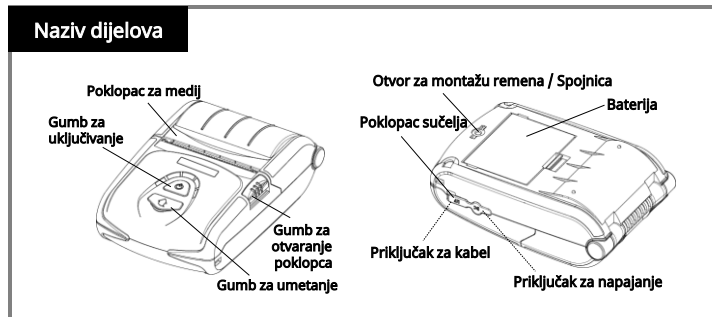
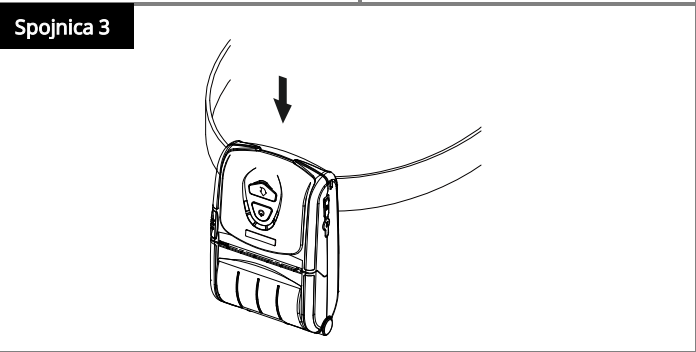
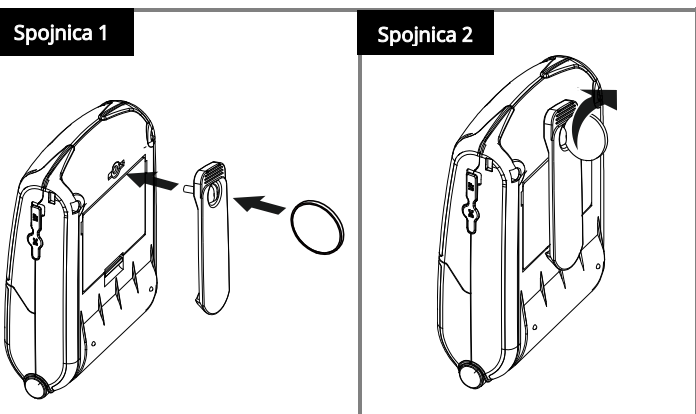
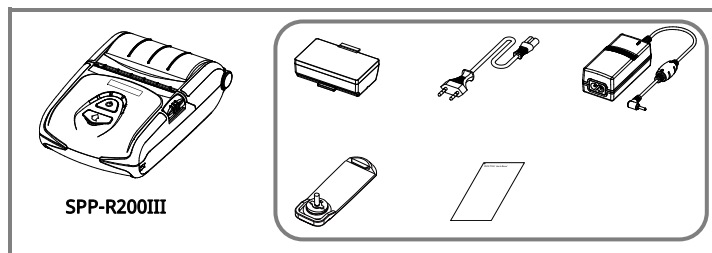

Za više informacija, posjetite web stranicu BIXOLON.





UPOZORENJE I OPREZ

Opisuje se kao smrt, fizičke ozljede, ozbiljni financijski gubici i oštećenje podataka itd. koji se mogu prouzročiti korisniku.



Ne spajajte više proizvoda na jednu ili neispravnu utičnicu. Koristite samo uzemljene utičnice koje zadovoljavaju industrijski standard. **Nesukladnost može uzrokovati strujni udar ili požar.**



Koristite samo autentične proizvode BIXOLON. **Tvrtka neće pružiti podršku nakon prodaje za oštećene ili druge probleme s kvalitetom koje mogu izazvati bilo koji lažni (ili obnovljeni) proizvodi.**



Nemojte pretjerano savijati ili zatezati kabel za napajanje. Čvrsto gurnite kabel za napajanje do kraja u utičnicu kako ne bi ostao labav. Pazite da čvrsto držite kabel kada ga odvajate od utičnice. Nemojte uklanjati kabel za napajanje dok je proizvod u uporabi. **Nesukladnost može uzrokovati strujni udar ili požar.**



Držite male dodatke ili druge materijale za pakiranje dalje od male djece. Oprez: opasnost od gušenja. **Pogrešno rukovanje proizvodom može dovesti do ozljeda koje mogu zahtijevati hitnu liječničku pomoć.**



Držite prekomjerne tekućine podalje od kabela za napajanje i utičnice. Ako je mrlja razmazana po kablama za napajanje, obrišite ih suhom krpom. **Nesukladnost može uzrokovati strujni udar ili požar.**



Nemojte dopustiti da se proizvod ošteti teškim predmetima. **Nesukladnost može uzrokovati strujni udar ili požar.**



Ako proizvod emitira neobičan zvuk, miris paljevine ili dim, odmah isključite napajanje i izvucite kabel za napajanje. Ako proizvod padne ili mu se vanjski dio ošteti, odmah isključite napajanje i izvucite kabel za napajanje. Ne izlažite proizvod udarcima. **To bi moglo uzrokovati oštećenje proizvoda ili požar.**



Instalirajte proizvod u dobro prozračenom prostoru održavajući ga na određenom mjestu udaljenosti od zida. Ugradnja proizvoda u određena okruženja koja su sklona prekomjernoj prašini, vlazi i temperaturne fluktuacije ili stavljanje proizvoda u ekstremnu uporabu može oštetiti pisac. Povećanje unutarnje temperature može izazvati požar. **Obavezno kontaktirajte mjesto kupnje ako niste sigurni u plasman proizvoda.**



Postavite proizvod na fiksno mjesto kako biste spriječili njegovo prevrtanje. Kada premještate proizvod, isključite napajanje i odspojite sve spojene kabele, uključujući kabel za napajanje. **Naime, može oštetiti proizvod.**



Nikada nemojte samostalno rastavljati, popravljati ili modificirati proizvod jer će jamstvo prestati vrijediti. **Ako je potreban popravak, obratite se izvornom mjestu kupnje.**



Ne dopuštajte da strane stvari uđu u proizvod. Ne stavljajte teške predmete, tekućine ili metale na proizvod. **To bi moglo uzrokovati oštećenje proizvoda ili požar.**



Ako postoji problem s proizvodom, obratite se izvornom mjestu kupnje ili putem web mjesta za popravak proizvoda BIXOLON (www.bixolon.com).



UPOZORENJE I OPREZ ZA BATERIJU

Potrebno je pravilno koristiti bateriju i spriječiti opasnost ili fizička oštećenja, stoga zadržite ovo upozorenje.



Nemojte izlagati bateriju snažnom udaru niti je bacati. Nemojte rastavljati ili vršiti preinake na bateriji. Ne dopustite da curenje baterije dođe u kontakt s vašim očima ili kožom. Držite bateriju izvan dohvata djece i pobrinite da je djeca ne progutaju. U suprotnom može doći do pogoršanja performansi i životnog vijeka baterije, pregrijavanja, pucanja ili zapaljenja.

Ako dođe u kontakt s kožom ili se proguta, odmah se obratite liječniku.



Ako se baterija ne koristi dulje vrijeme, odspojite je od uređaja koji se koristi i držite je na suhom mjestu. Čak i ako se ne koristi dulje vrijeme, napunite je najmanje jednom svakih 6 mjeseci dok je u skladištu.

Ne stavljajte bateriju na mjesta izložena visokim temperaturama (izravna sunčeva svjetlost, u automobilu itd) ili gdje se stvara statički elektricitet (u blizini kućanskih aparata itd) ili u blizini uređaja koji generiraju toplinu (uređaj za grijanje itd). Ne stavljajte bateriju u vatru, mikrovalnu pećnicu ili pod visoki tlak (lonac pod pritiskom itd). Pazite da proizvod ne dođe u kontakt s metalima (kovanicama, ogrlicama itd) ili tekućinama (voda, slana voda itd). Prestanite koristiti bateriju ako tijekom korištenja, skladištenja ili punjenja baterija razvija miris ili bilo koje druge nepravilnosti poput topline, promjene boje, deformacije ili curenja.



Nemojte se zbuniti oko (+) i (-) priključaka baterije. Ne dopustite da metal dođe u kontakt s (+) i (-) priključcima baterije. Ako su (+) i (-) priključci baterije zaprljani stranim tvarima, obrišite ih komadom suhe krpe.

U suprotnom može doći do pogoršanja performansi i životnog vijeka baterije, pregrijavanja, pucanja ili zapaljenja.



Bateriju treba puniti samo pomoću adaptera ili punjača koji je osigurao Bixolon, a ako punjenje ne uspije nakon navedenog vremena punjenja (6 sati), zaustavite punjenje. Nemojte puniti proizvod dulje od vremena punjenja navedenog u ovom priručniku.

U suprotnom može doći do pogoršanja performansi i životnog vijeka baterije, pregrijavanja, pucanja ili zapaljenja.

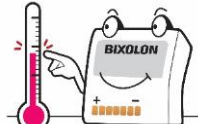

Spremite i koristite bateriju unutar odgovarajućeg raspona radne temperature.
- Punjenje: 0 - 40 °C (32 - 104 °F)
- Prilikom upotrebe: -15 - 50 °C (5 - 122 °F)
- Dugotrajno skladištenje (više od 30 dana): 15 - 40 °C (5 - 104 °F)

U suprotnom može doći do pogoršanja performansi i životnog vijeka baterije, pregrijavanja, pucanja ili zapaljenja.



Obavezno isključite napajanje uređaja kojem baterija služi nakon upotrebe. Prilikom odlaganja baterije potpuno ispraznite bateriju i trakom izolirajte priključke itd.

Odložite na određeno mjesto u skladu s relevantnim zakonima i propisima dotične zemlje.

Mobilní tiskárna SPP-R200III

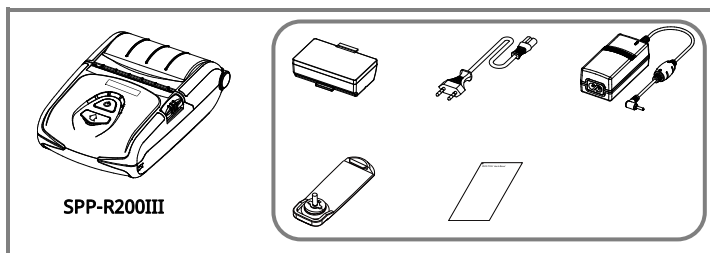

SPP-R200III

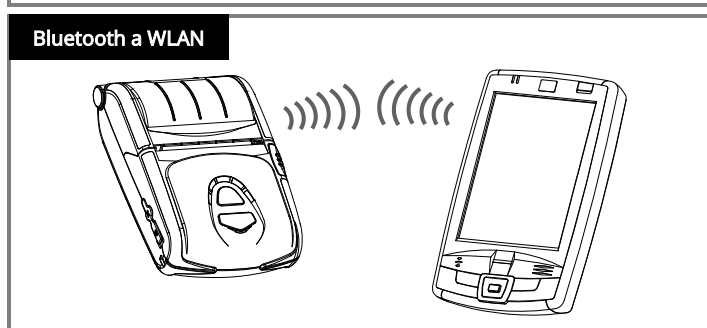
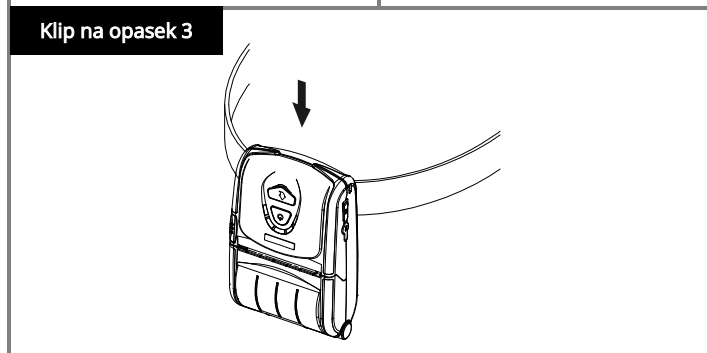
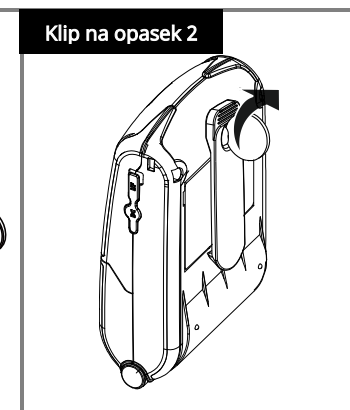
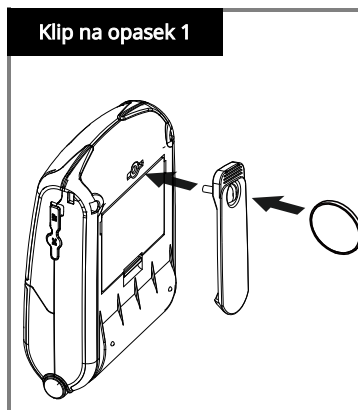
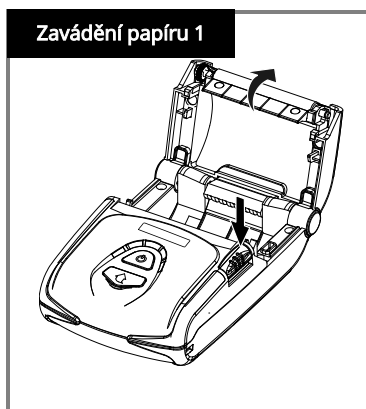
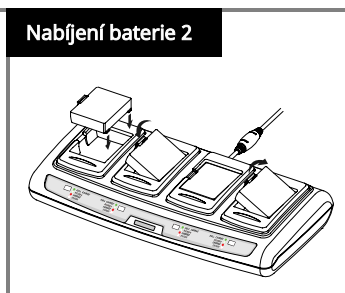
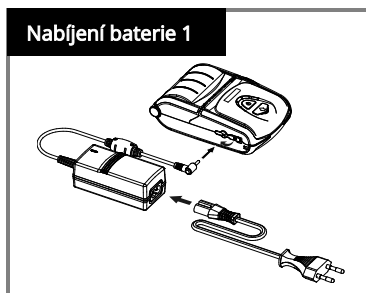
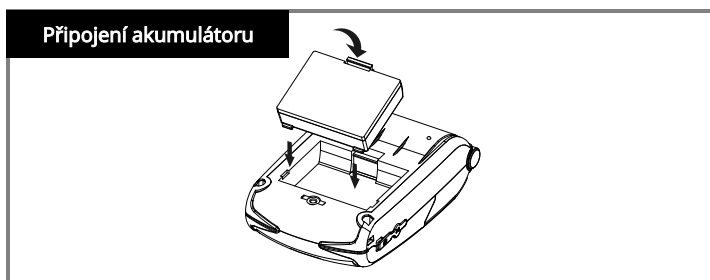
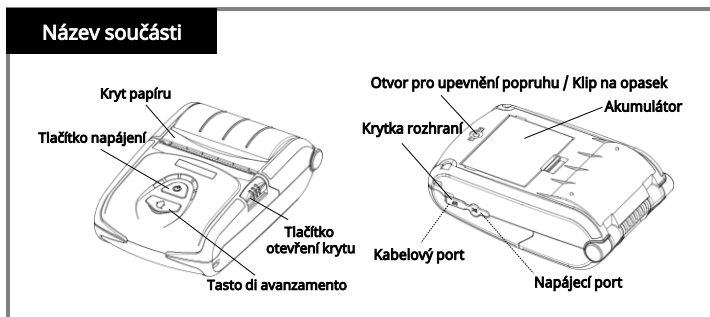

Pro více informací navštivte webové stránky BIXOLON.





VAROVÁNÍ A UPOZORNĚNÍ

Popisuje se jako smrt, fyzické zranění, vážné finanční ztráty a poškození dat atd., které mohou být způsobeny uživateli.



Nepřipojujte více produktů do jedné nebo vadné zásuvky. Používejte pouze uzemněné zásuvky, které splňují normy daného odvětví. **Nedodržení může způsobit úraz elektrickým proudem nebo požár.**



Používejte pouze autentické produkty společnosti BIXOLON. **Společnost neposkytuje podporu pro prodej v případě poškození nebo jiných problémů s kvalitou, které se mohou vyskytnout u padělaných (nebo repasovaných) výrobků.**



Napájecí kabel příliš neohýbejte ani nenamáhejte. Napájecí kabel bezpečně do zásuvky zasuněte až na doraz, aby nezůstal volný. Při odpojování kabelu od zásuvky kabel pevně držte. Neodpojujte napájecí kabel, pokud je produkt v provozu. **Nedodržení může způsobit úraz elektrickým proudem nebo požár.**



Drobné přišlušenství a obalové materiály uchovávejte mimo dosah malých dětí. Hrozí nebezpečí udušení. **Při nesprávné manipulaci s produktem může dojít k poranění, které může vyžadovat pomoc lékaře.**



Tekutiny uchovávejte mimo dosah napájecího kabelu a zásuvky. Pokud se na napájecích kabelech objeví nečistoty, otřete je suchým hadříkem. **Nedodržení může způsobit úraz elektrickým proudem nebo požár.**



Nedovolte, aby došlo k poškození produktu těžkými předměty. **Nedodržení může způsobit úraz elektrickým proudem nebo požár.**



Pokud produkt vydává podivný zvuk, zápach spáleniny nebo se z něj kouří, okamžitě vypněte napájení a odpojte napájecí kabel. Pokud produkt upadne nebo dojde k poškození jeho vnější části, okamžitě vypněte napájení a odpojte napájecí kabel. Nevystavujte produkt nárazům. **Mohlo by to způsobit poškození produktu nebo požár.**



Produkt instalujte na dobře větraném místě v dostatečné vzdálenosti od stěny. Instalace produktu v určitých prostředích, která jsou náchylná k nadměrnému výskytu prachu, vlhkosti a teplotních výkyvů, nebo vystavení produktu extrémnímu používání může způsobit poškození tiskárny. Zvýšení vnitřní teploty může způsobit požár. **Pokud si nejste jisti umístěním produktu, zeptejte se v místě jeho zakoupení.**



Produkt instalujte na pevné místo, aby se nepřevrátil. Při přenášení produktu vypněte napájení a odpojte všechny připojené kabely včetně napájecího kabelu. **Mohlo by dojít k poškození produktu.**



Nikdy produkt sami nerozebírejte, neopravujte ani neupravujte, protože by tím zanikla záruka. **V případě nutnosti opravy se obraťte na místo, kde jste jej zakoupili**



Do produktu nesmí proniknout žádné cizí látky. Nepokládejte na produkt těžké předměty, tekutiny ani kovy. **Mohlo by to způsobit poškození produktu nebo požár.**



Pokud se vyskytne problém s produktem, obraťte se na místo, kde jste jej zakoupili, nebo na stránku pro opravu produktů na webových stránkách společnosti BIXOLON (www.bixolon.com).



UPOZORNĚNÍ A VAROVÁNÍ TÝKAJÍCÍ SE AKUMULÁTORU

Slouží ke správnému používání akumulátoru a prevenci nebezpečí nebo fyzického poškození. Uchovávejte si jej.



Nevystavujte akumulátor silným nárazům ani s ním neházejte. Akumulátor nerozebírejte ani neupravujte. Nedovolte, aby se kapalina z akumulátoru dostala do kontaktu s očima nebo pokožkou. Akumulátor uchovávejte mimo dosah dětí a dbejte na to, aby jej děti nespolkly.

V opačném případě může dojít ke zhoršení výkonu a životnosti akumulátoru, jeho přehřátí, prasknutí nebo vznícení. Při styku s kůží nebo požití okamžitě vyhledejte lékaře.



Pokud akumulátor nebudete delší dobu používat, odpojte jej od používaného zařízení a uložte jej na suchém místě. I když se delší dobu nepoužívá, nabíjejte jej během skladování alespoň jednou za 6 měsíců.

Akumulátor neumísťujte na místa vystavená vysokým teplotám (přímé sluneční světlo, vnitřek automobilu apod.) nebo na místa, kde vzniká statická elektřina (v blízkosti domácích spotřebičů apod.), ani do blízkosti zařízení vytvářejících teplo (topné zařízení apod.). Nevkládejte akumulátor do ohně nebo mikrovlnné trouby a nevystavujte jej vysokému tlaku (tlakový hrnec apod.). Dbejte na to, aby výrobek nepřišel do styku s kovy (mince, náhrdelníky apod.) nebo tekutinami (voda, slaná voda apod.). Pokud se při používání, skladování nebo nabíjení akumulátoru objeví zápach nebo jiné abnormality, jako je teplo, změna barvy, deformace nebo vytečení, přestaňte akumulátor používat.



Nepleťte si póly (+) a (-) na akumulátoru. Nedovolte, aby kov propojil póly (+) a (-) na akumulátoru. Pokud budou póly (+) a (-) akumulátoru potřísněné cizími látkami, otřete je suchým hadříkem.

V opačném případě může dojít ke zhoršení výkonu a životnosti akumulátoru, jeho přehřátí, prasknutí nebo vznícení.



Akumulátor by se měl nabíjet pouze pomocí adaptéru nebo nabíječky dodané společností Bixolon. Pokud se nabíjení po stanovené době nabíjení (6 hodin) nezdaří, přestaňte nabíjet. Nenabíjejte výrobek déle, než je doba nabíjení uvedená v tomto návodu.

V opačném případě může dojít ke zhoršení výkonu a životnosti akumulátoru, jeho přehřátí, prasknutí nebo vznícení

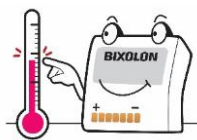

Akumulátor skladujte a používejte při správném rozsahu provozních teplot.
- Nabíjení: 0–40 °C (32–104 °F)
- V provozu: -15–50 °C (5–122 °F)
- Dlouhodobé skladování (více než 30 dní): 15–40 °C (5–104 °F)

V opačném případě může dojít ke zhoršení výkonu a životnosti akumulátoru, jeho přehřátí, prasknutí nebo vznícení



Po použití nezapomeňte vypnout napájení zařízení, které akumulátor napájí. Při likvidaci akumulátoru jej zcela vybijte a izolujte svorky páskou apod.

Zlikvidujte jej na určeném místě v souladu s příslušnými zákony a předpisy dané země.

Mobil printer SPP-R200III

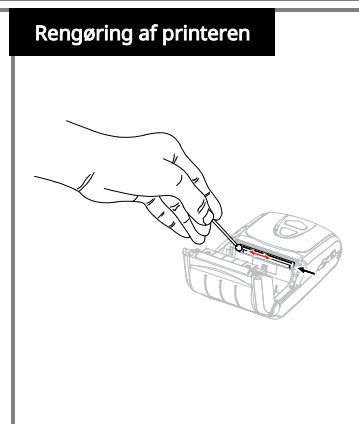
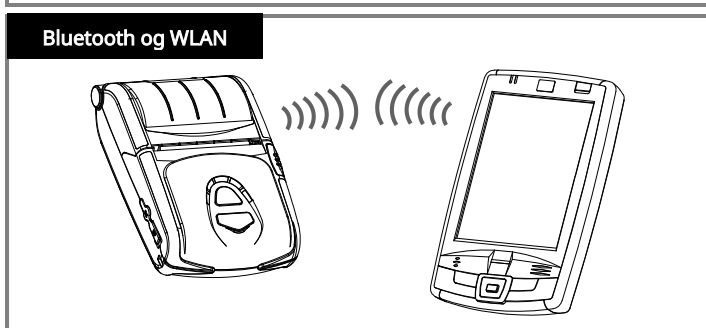
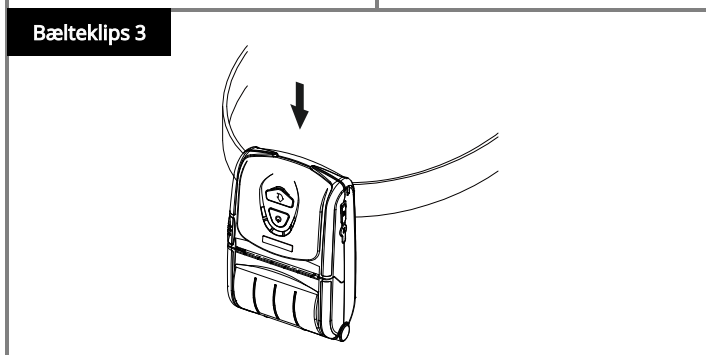
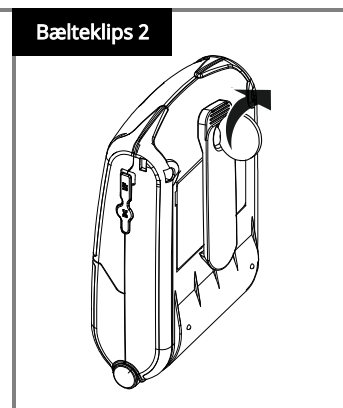
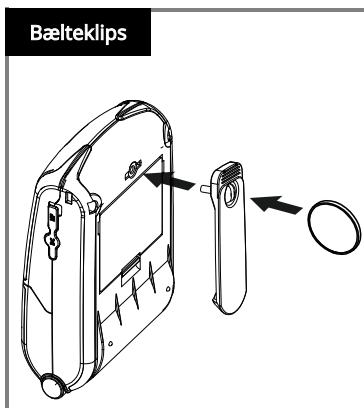
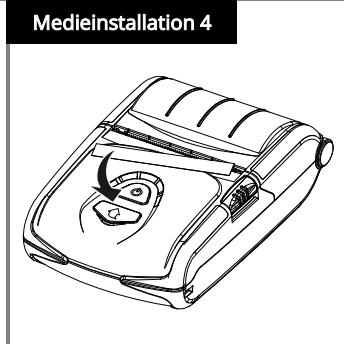
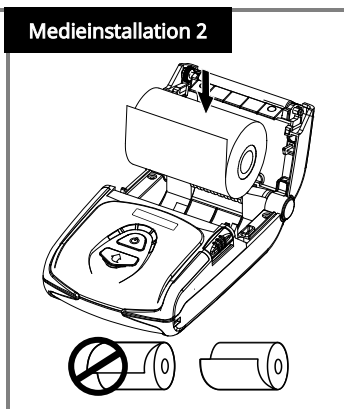
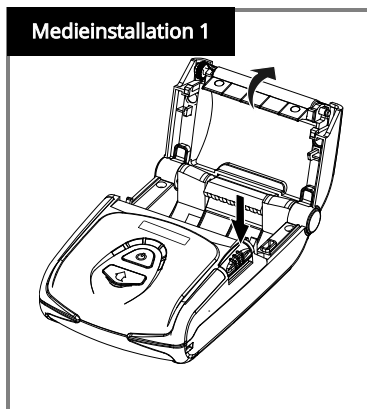
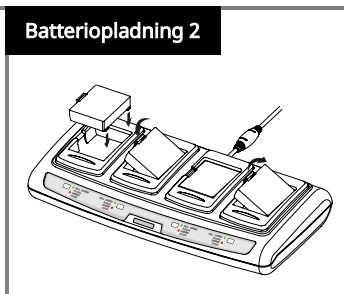
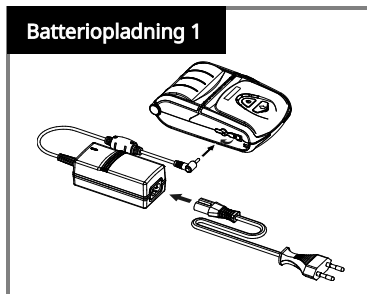
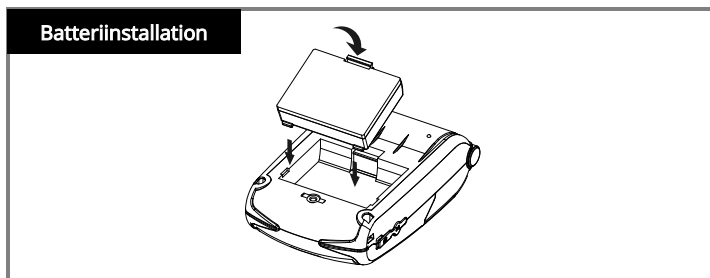
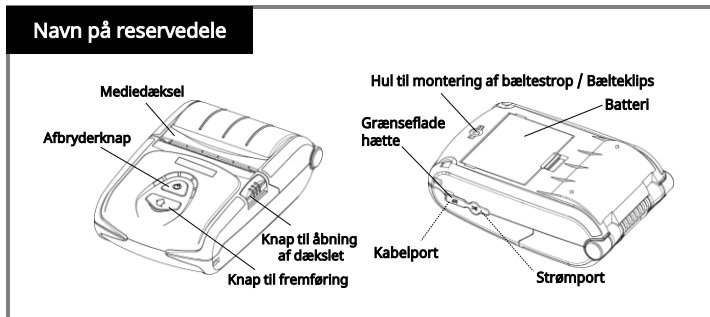
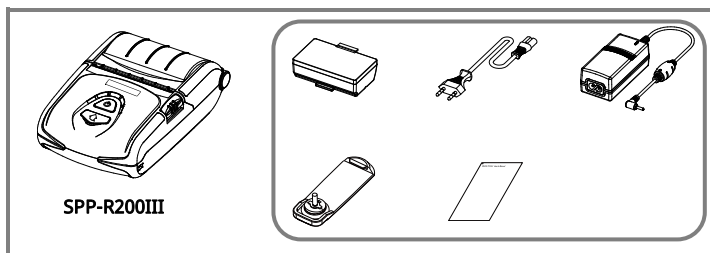

For mere information, besøg venligs BIXOLON-webstedet.



ADVARSEL OG FORSIGTIGHED

Beskrives som død, fysiske skader, alvorlige økonomiske tab og beskadigelse af data m.m., der kan påføres brugeren.



Tilslut ikke flere produkter til en enkelt eller defekt stikkontakt. Brug kun stikkontakter med jordforbindelse, der opfylder industristandarden. **Manglende overholdelse kan forårsage elektrisk stød eller brand.**



Brug kun autentiske produkter fra BIXOLON. **Virksomheden yder ikke support efter salg ved skade eller andre kvalitetsproblemer, som eventuelle falske (eller renoverede) produkter kan pådrage sig.**



Undgå at bøje eller belaste strømkablet for meget. Skub strømkablet helt ind i stikkontakten, så det ikke sidder løst. Sørg for at holde godt fast i kablet, når du tager det ud af stikkontakten. Fjern ikke strømkablet, mens produktet er i brug. **Manglende overholdelse kan forårsage elektrisk stød eller brand πυροκινά.**



Hold småt tilbehør eller andet emballagemateriale væk fra små børn. Pas på: fare for kvælning. **Forkert håndtering af produktet kan medføre skader, som kan kræve akut lægehjælp.**



Hold større mængder væske væk fra strømkablet og stikkontakten. Hvis der er smurt stof på strømkablerne, skal du tørre dem af med en tør klud. **Manglende overholdelse kan forårsage elektrisk stød eller brand.**



Lad ikke produktet blive beskadiget af tunge genstande. **Manglende overholdelse kan forårsage elektrisk stød eller brand**



Hvis produktet udsender en mærkelig lyd, en brændende lugt eller røg, skal du straks slukke for strømmen og tage strømkablet ud. Hvis produktet tabes eller beskadiges udvendigt, skal du straks slukke for strømmen og trække strømkablet ud. Udsæt ikke produktet for stød. **Dette kan medføre skader på produktet eller brand.**



Installer produktet i et godt ventileret område ved at holde det i en vis afstand fra væggen. Hvis produktet installeres i visse miljøer, der er udsat for meget støv, fugt og temperaturudsving, eller hvis produktet udsættes for ekstrem brug kan printeren blive beskadiget. En stigning i den indre temperatur kan starte en brand. **Sørg for at kontakte købsstedet for, hvis du er i tvivl om produktets placering**



Installer produktet på et fast sted for at forhindre, at det vælter. Når du flytter produktet, skal du slukke for strømmen og frakoble alle tilsluttede kabler, inklusive strømkablet. **Da det kan beskadige produktet.**



Du må aldrig selv adskille, reparere eller ændre produktet, da garantien da vil blive ugyldig. **Hvis reparation er nødvendig, skal du kontakte det oprindelige købssted.**



Lad ikke fremmede substanser komme ind i produktet. Anbring ikke tunge genstande, væsker eller metaller på produktet. **Dette kan medføre skader på produktet eller brand.**



Hvis der er et problem med produktet, bedes du kontakte det oprindelige købssted eller besøge BIXOLONs hjemmeside på produktreparationssiden (www.bixolon.com).



BATTERI ADVARSEL OG FORHOLDSREGLER

Angiver, hvordan batteriet bruges korrekt og hvordan farer eller fysisk skader forhindres. Skal gemmes.



Batteriet må ikke udsættes for kraftige stød eller kastes med. Batteriet må ikke skilles ad eller ændres. Pas på, at batterilækage ikke kommer i kontakt med hud eller øjne. Opbevar batteriet utilgængeligt for børn, så de ikke sluger det.

Ellers kan det føre til forringelse af batteriets ydeevne og levetid, overophedning, brud eller antændelse. Kontakt straks en læge, hvis det kommer i kontakt med huden eller sluges.



Hvis batteriet ikke skal bruges i længere tid, skal det kobles fra den enhed, der bruges, og opbevares på et tørt sted. Selv om batteriet ikke bruges i lang tid, skal det oplades mindst en gang hver 6. måned, mens det opbevares.

Placer ikke batteriet på steder, der udsættes for høje temperaturer (direkte sollys, inde i en bil, osv.), eller hvor der dannes statisk elektricitet (i nærheden af husholdningsapparater osv.), eller i nærheden af varmeproducerende enheder (radiatorer, osv.). Pas på, at batteriet ikke kommer i ild, mikrobølgeovn eller sættes under højt tryk (trykkoger osv.). Sørg for, at produktet ikke kommer i kontakt med metaller (mønter, halskæder osv.) eller væsker (vand, saltvand osv.). Stop med at bruge batteriet, hvis det udvikler en lugt eller der er tegn på andre abnormiteter såsom varme, misfarvning, deformation eller lækage under brug, opbevaring eller opladning af batteriet.



Vær altid meget opmærksom på batteriets (+) og (-) poler. Sørg for, at metal ikke kommer i kontakt med (+) og (-) polerne på batteriet. Hvis batteriets (+) og (-) poler er tilsmudset med fremmedlegemer, skal de tørres af med en tør klud.

Ellers kan det føre til forringelse af batteriets ydeevne og levetid, overophedning, skader eller antændelse.



Batteriet må kun oplades med den adapter eller oplader, der leveres af Bixolon, og hvis opladningen mislykkes efter den angivne opladningstid (6 timer), skal opladningen stoppes. Oplad ikke produktet længere end den opladningstid, der er angivet i denne vejledning.

Ellers kan det føre til forringelse af batteriets ydeevne og levetid, overophedning, skader eller antændelse.

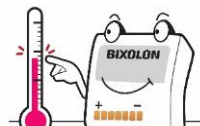

Opbevar og brug batteriet inden for det korrekte driftstemperaturinterval.

- Opladning: 0 - 40 °C
- I brug: -15 - 50 °C
- Langtidsopbevaring (mere end 30 dage): 15 - 40 °C

Ellers kan det føre til forringelse af batteriets ydeevne og levetid, overophedning, skader eller antændelse.



Sørg for at slukke for strømmen til den enhed, som batteriet bruges i, efter brug. Når batteriet kasseres, skal det aflades helt og polerne isoleres med tape osv.

Bortskaf batteriet på et dertil indrettet sted i henhold til landets relevante love og regler

Mobile printer SPP-R200III

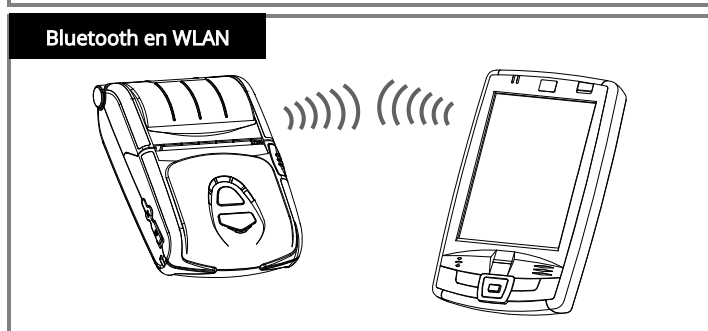
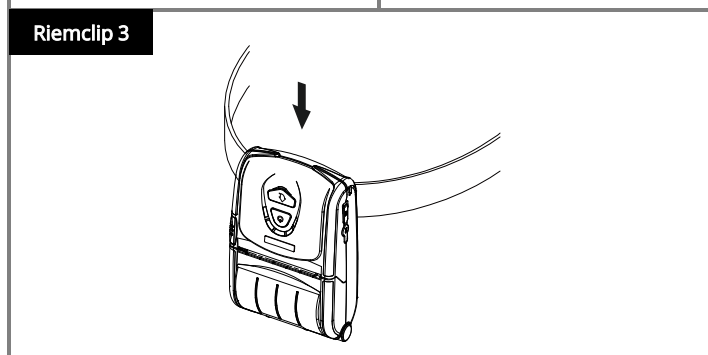
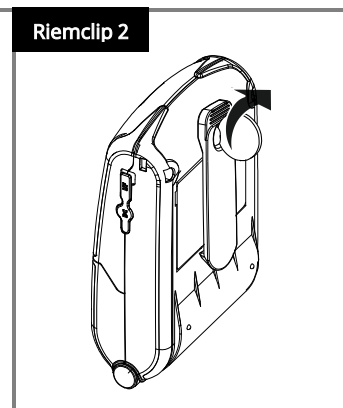
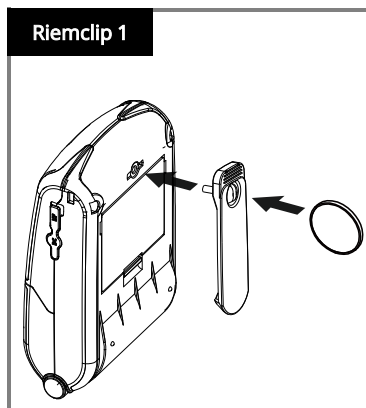
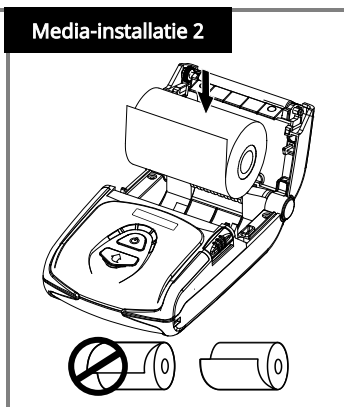
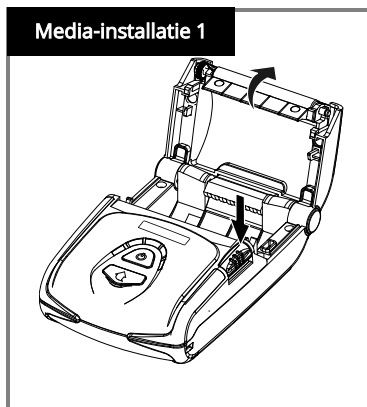
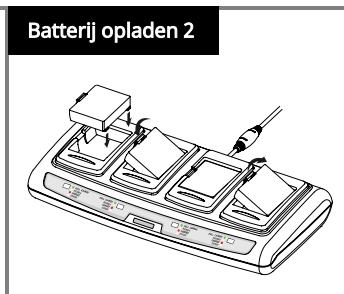
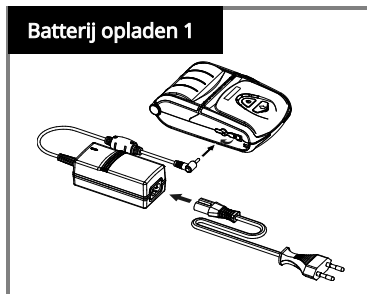
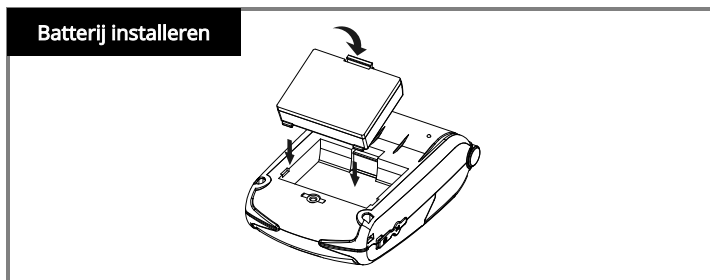
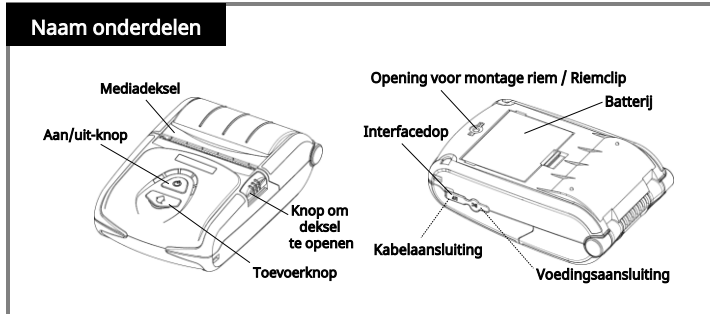
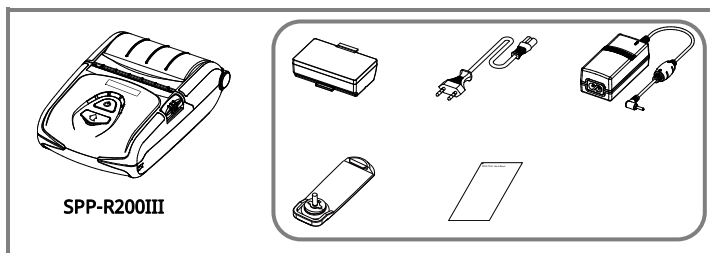

Voor meer informatie, bezoek de BIXOLON-website.





WAARSCHUWINGEN

Wordt beschreven als overlijden, lichamelijk letsel, ernstige financiële verliezen en schade aan gegevens enz. die aan de gebruiker kunnen worden toegebracht.



Sluit niet meerdere producten aan op één stopcontact of op een defect stopcontact. Gebruik alleen gearde stopcontacten die voldoen aan de industriestandaard. **Als u zich niet aan de voorschriften houdt, kan dit leiden tot elektrische schokken of brand.**



Gebruik alleen authentieke producten van BIXOLON. **Het bedrijf biedt geen ondersteuning na de verkoop voor beschadigde of andere kwaliteitsproblemen die kunnen optreden bij namaakproducten (of gereviseerde) producten.**



Buig of belast het netsnoer niet te veel. Zorg dat de stekker correct in het stopcontact zit. Trek altijd aan de stekker en niet aan het snoer als u de stekker uit het stopcontact wilt halen. Verwijder het netsnoer niet terwijl het product in gebruik is. **Als u zich niet aan de voorschriften houdt, kan dit leiden tot elektrische schokken of brand.**



Houd kleine accessoires of ander verpakkingsmateriaal buiten het bereik van jonge kinderen. Let op: verstikkingsgevaar. **Verkeerd gebruik van het product kan leiden tot verwondingen waarvoor dringend medische hulp nodig is.**



Houd vloeistoffen uit de buurt van het netsnoer en het stopcontact. Reinig het netsnoer met een droge doek. **Als u zich niet aan de voorschriften houdt, kan dit leiden tot elektrische schokken of brand.**



Zorg ervoor dat het product niet wordt beschadigd door zware voorwerpen. **Als u zich niet aan de voorschriften houdt, kan dit leiden tot elektrische schokken of brand.**



Als het product een vreemd geluid, een brandgeur of rook afgeeft, schakel dan onmiddellijk de stroom uit en trek de stekker uit het stopcontact. Als het product valt of de buitenkant beschadigd is, schakel dan onmiddellijk de stroom uit en trek de stekker uit het stopcontact. **Stel het product niet bloot aan schokken. Dit kan schade aan het product of brand veroorzaken.**



Installeer het product in een goed geventileerde ruimte. Houd altijd enige afstand tot de muur. Als u het product installeert in bepaalde omgevingen die gevoelig zijn voor overmatig stof, vocht en temperatuurschommelingen of wanneer het product extreem wordt gebruikt, kan de printer beschadigd raken. Een verhoging van de binnentemperatuur kan brand veroorzaken. **Neem contact op met de plaats van aankoop als u niet zeker bent van de plaatsing van het product.**



Installeer het product op een vaste locatie om te voorkomen dat het omvalt. Schakel tijdens het verplaatsen van het product de stroom uit en koppel alle aangesloten kabels los, inclusief het netsnoer. **Kabels kunnen tijdens het transport of de verplaatsing beschadigd raken.**



Demonteer, repareer of wijzig het product nooit zelfstandig, aangezien anders de garantie vervalt. **Als reparatie nodig is, neem dan contact op met de oorspronkelijke plaats van aankoop.**



Zorg ervoor dat er geen vreemde stoffen in het product terechtkomen. Plaats geen zware voorwerpen, vloeistoffen of metalen op het product. **Dit kan schade aan het product of brand veroorzaken.**



Als er een probleem is met het product, neem dan contact op met de oorspronkelijke plaats van aankoop of via de productreparatiepagina van de BIXOLON-website (www.bixolon.com).



WAARSCHUWINGEN EN

RAADGEVINGEN INZAKE DE BATTERIJ

Inlichtingen om de batterij op de juiste manier te gebruiken en gevaar en fysieke schade te voorkomen, bewaar dit document dus alstublieft.



Stel de batterij niet bloot aan hevige schokken en gooi er niet mee. Haal de batterij niet uit elkaar en breng geen wijzigingen aan. Zorg ervoor dat een lekkende batterij niet in contact komt met ogen of huid. Houd de batterij buiten het bereik van kinderen en zorg ervoor dat kinderen ze niet inslikken.

Anders kunnen de prestaties en levensduur van de batterij verslechteren, kan ze oververhit raken, scheuren of ontbranden. Raadpleeg onmiddellijk een arts als de batterij in contact komt met de huid of wordt ingeslikt.



Als de batterij lange tijd niet wordt gebruikt, koppel ze dan los van het apparaat dat u gebruikt en bewaar ze op een droge plaats. Zelfs als de batterij lange tijd niet wordt gebruikt, moet u ze minstens één keer per 6 maanden opladen terwijl ze wordt bewaard.

Plaats de batterij niet op plaatsen die blootstaan aan hoge temperaturen (direct zonlicht, in een auto enz.), waar statische elektriciteit wordt opgewekt (in de buurt van huishoudelijke apparaten enz.), of in de buurt van warmteproducerende apparaten (verwarming enz.). Plaats de batterij niet in een vuur, magnetron of onder hoge druk (snelkookpan enz.). Zorg ervoor dat de batterij niet in contact komt met metalen (munten, kettingen enz.) of vloeistoffen (water, zout water enz.). Stop met het gebruik van de batterij als ze een geur of andere afwijkingen ontwikkelt, zoals hitte, verkleuring, vervorming of lekkage tijdens het gebruik, de opslag of het opladen van de batterij.



Verwissel de (+) en (-) polen van de batterij niet. Laat geen metaal in contact komen met de (+) en (-) polen van de batterij. Als de (+) en (-) polen van de batterij besmeurd zijn met vreemde stoffen, veeg ze dan schoon met een droge doek.

Anders kan dit de prestaties en levensduur van de batterij verslechteren, kan ze oververhit raken, scheuren of ontbranden.



De batterij mag alleen worden opgeladen met de adapter of oplader die door Bixolon is geleverd, en als het opladen na de opgegeven oplaadtijd (6 uur) mislukt, stop dan met opladen. Laad de batterij niet langer op dan de oplaadtijd vermeld in deze handleiding.

Anders kan dit de prestaties en levensduur van de batterij verslechteren, kan ze oververhit raken, scheuren of ontbranden

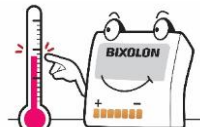

Bewaar en gebruik de batterij binnen het juiste bedrijfstemperatuurbereik.
- Opladen: 0 - 40°C (32 - 104°F)
- In gebruik: -15 - 50°C (5 - 122°F)
- Langdurige opslag (meer dan 30 dagen): 15 - 40°C (5 - 104°F)

Anders kunnen de prestaties en levensduur van de batterij verslechteren, kan ze oververhit raken, scheuren of ontbranden.



Zorg ervoor dat u het apparaat waarop de batterij is aangesloten, na gebruik uitschakelt. Wanneer u de batterij weggooit, moet u haar volledig ontladen en de polen met tape isoleren enz.

Gooi de batterij weg op een daarvoor bestemde plaats in overeenstemming met de relevante wet- en regelgeving van het land.

Mobiilne printer SPP-R200III

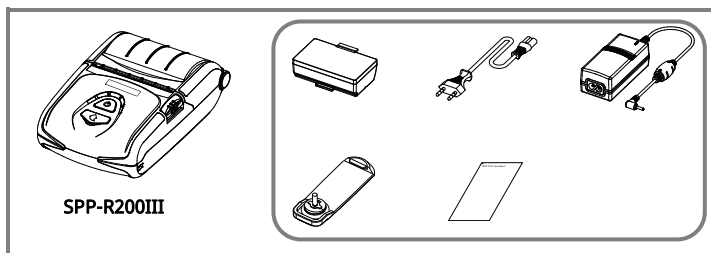

SPP-R200III

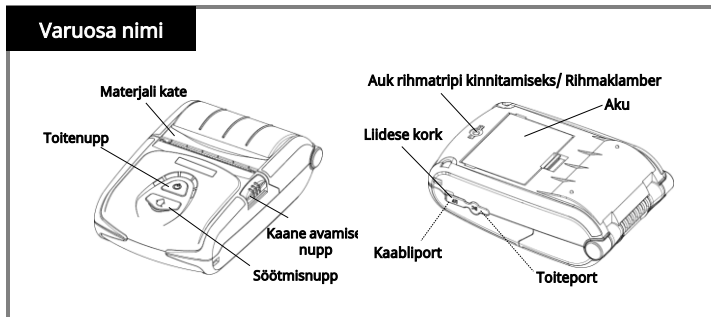

Varuosa nimi

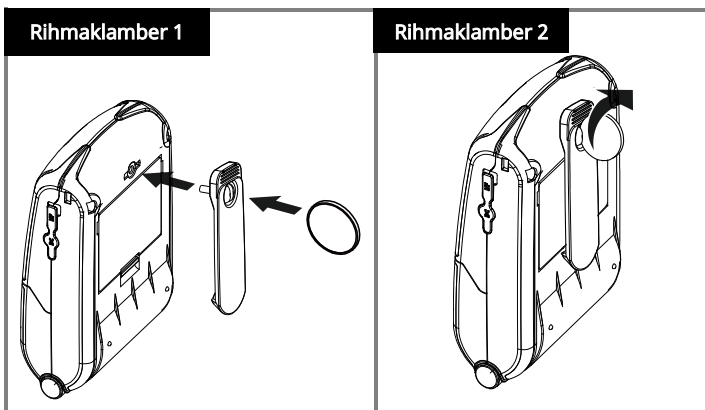

Rihmaklamber 1

Rihmaklamber 2

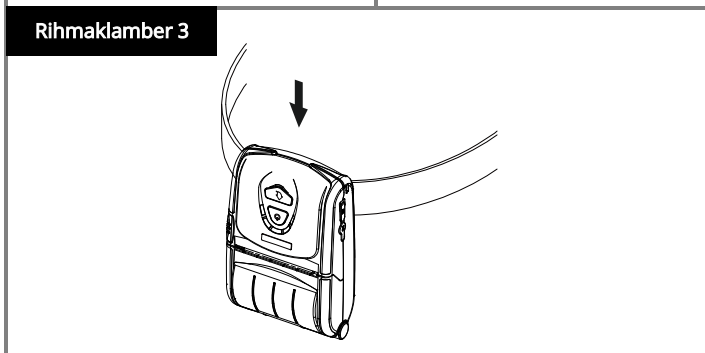

Rihmaklamber 3

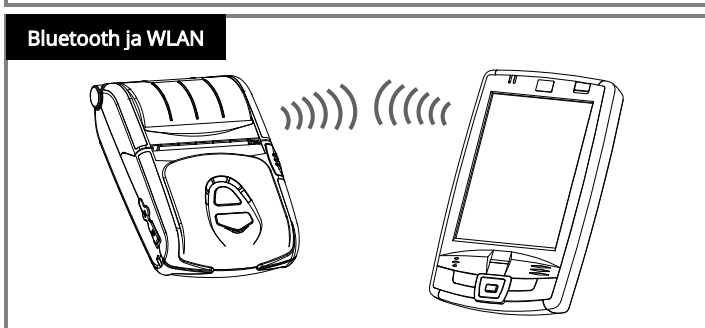

Bluetooth ja WLAN

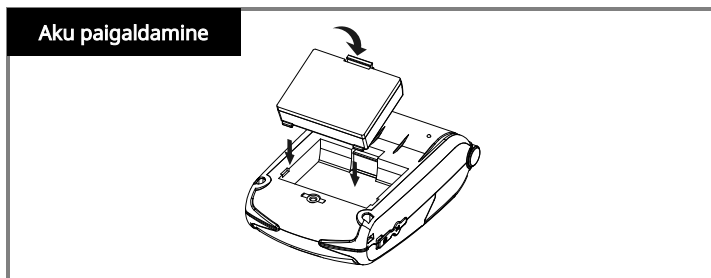

Aku paigaldamine

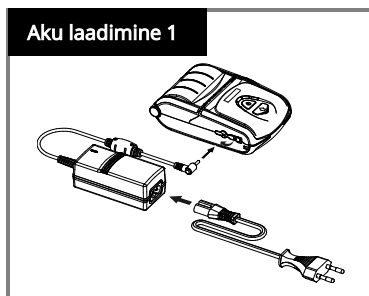

Aku laadimine 1

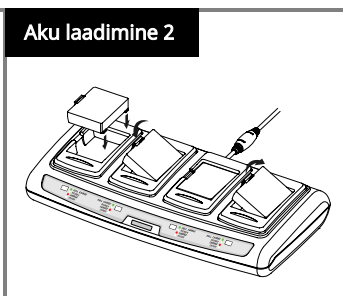

Aku laadimine 2

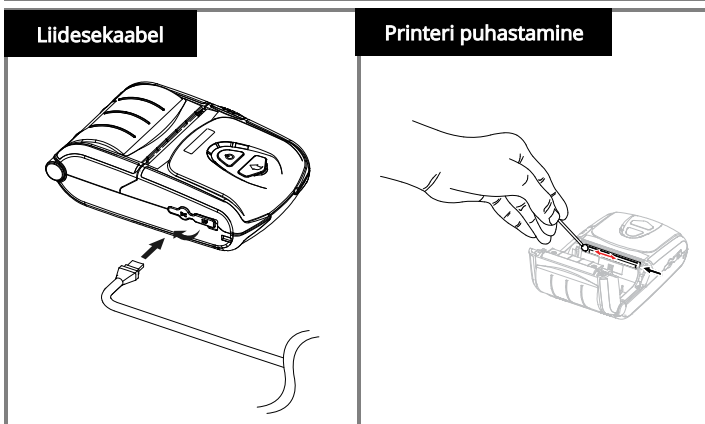

Liidesekaabel

Printeri puhastamine

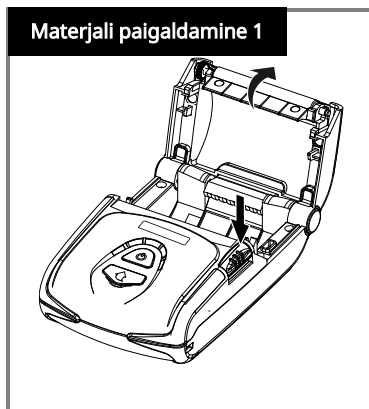

Materjali paigaldamine 1



Materjali paigaldamine 2



Materjali paigaldamine 3

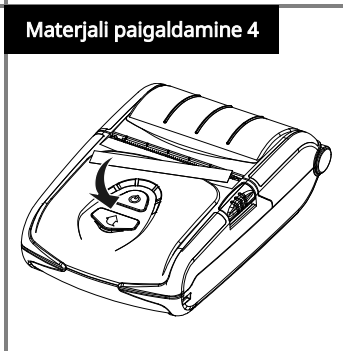

Materjali paigaldamine 4

Lisateabe saamiseks külastage palun BIXOLONi veebisaiti.





HOIATUS JA ETTEVAATUST

Seda kirjeldatakse kui surma, kehavigastusi, tõsiseid rahalisi kaotusi, andmete kahjustamist jne, mida kasutaja võib põhjustada.



Ärge ühendage mitut toodet ühe või vigase pistikupesaga. Kasutage ainult tööstusstandarditele vastavaid maandatud pistikupesasid. **Mittevastavus võib põhjustada elektrilöögi või tulekahju.**



Kasutage ainult autentseid BIXOLONi tooteid. **Ettevõtte ei paku müügi järgset tuge kahjustatud ega muude kvaliteediprobleemide korral, mis võivad tekkida võltsitud (või taastatud) toodetel.**



Ärge painutage ega pingutage toitejuhet liigselt. Lükake toitejuhet kindlalt lõpuni pistikupesasse, et see lahti ei jääks. Hoidke juhet kindlalt kinni, kui eemaldate selle vooluvõrgust. Ärge eemaldage toitejuhet toote kasutamise ajal. **Mittevastavus võib põhjustada elektrilöögi või tulekahju.**



Hoidke väikesed tarvikud või muud pakkematerjalid väikelastest eemal. Ettevaatust: lämbumisoht. **Toote vale käsitlemine võib põhjustada vigastusi, mis võivad vajada kiiret arstiabi.**



Hoidke liigsed vedelikud toitejuhtmest ja pistikupesast eemal. Kui toitejuhtmeele on määratud ainet, pühkige seda kuiva lapiga. **Mittevastavus võib põhjustada elektrilöögi või tulekahju.**



Ärge laske rasketel esemetel toodet kahjustada. **Mittevastavus võib põhjustada elektrilöögi või tulekahju.**



Kui toode eraldab kummalist heli, põlemislõhna või suitsu, lülitage kohe toide välja ja eemaldage toitejuhet. Kui toode kukub maha või selle välispind on kahjustatud, lülitage kohe toide välja ja eemaldage toitejuhet. Ärge laske tootel põruda. **See võib kahjustada toodet või põhjustada tulekahju.**



Paigaldage toode hästi ventileeritavasse kohta, hooides seda kindlal kaugusel seinast. Toote paigaldamine teatud keskkondadesse, mis on aldis liigsele tolmule, niiskusele ja temperatuurirükkumistele, või toote äärmuslik kasutamine võivad printeri kahjustada. Sisemise temperatuuri tõus võib põhjustada tulekahju. Võtke kindlasti ostukohaga ühendust, kui te pole toote paigutuses kindel.



Paigaldage toode kindlasse kohta, et vältida selle ümberminekut. Toote teisaldamisel lülitage toide välja ja lahutage kõik ühendatud kaablid, sealhulgas toitejuhet. **Kuna see võib toodet kahjustada.**



Ärge kunagi võtke toodet iseseisvalt lahti, parandage ega muutke seda, kuna garantii kaotab kehtivuse. **Kui remont on vajalik, võtke ühendust algse ostukohaga.**



Ärge laske võõrkehadel tootesse sattuda. Ärge asetage tootele raskeid esemeid, vedelikke ega metalle. **See võib kahjustada toodet või põhjustada tulekahju.**



Kui tootega on probleeme, võtke ühendust algse ostukohaga või BIXOLONi veebisaidi toote remondilehe kaudu (www.bixolon.com).



AKU HOIATUS- JA ETTEVAATUSMÄRGIS

See on mõeldud aku nõuetekohaseks kasutamiseks ja ohtude või füüsiliste kahjustuste vältimiseks, nii et palun hoidke seda alles.



Kaitske akut tugevate löökide eest ja ärge visake seda. Ärge võtke akut osadeks ega muutke seda. Ärge laske akut lekkival vedelikul silmadele ega nahale sattuda. Hoidke akut lastele kättesaamatus kohas ja jälgige, et lapsed seda alla ei neelaks. Vastasel juhul võib see põhjustada aku jõudluse ja tööea vähenemist, ülekuumenemist, purunemist või süttimist.

Kui see puutub kokku nahaga või neelatakse alla, pöörduge viivitamatult arsti poole.



Kui akut pikka aega ei kasutata, ühendage see kasutatavast seadmest lahti ja hoidke seda kuivas kohas. Isegi kui seda ei kasutata pikka aega, laadige seda ladustamise ajal vähemalt kord 6 kuu jooksul.

Ärge asetage akut kohtadesse, kus võib esineda kõrgeid temperatuure (otsene päikesevalgus, auto salong jne) või staatilist elektrit (kodumasinat jms lähedus) ega soojust tootvate seadmete (kütteseadete jne) lähedusse. Ärge pange akut tulle, mikrolaineahju ega kõrgsurvekeskkonda (survekeeduseade jmt). Veenduge, et toode ei puutuks kokku metalliesemetega (mündid, kaelakeed jne) ega vedelikega (vesi, soolane vesi jne). Lõpetage aku kasutamine, kui aku kasutamise, ladustamise või laadimise ajal tekib ebameeldiv lõhn või esineb muid kõrvalekaldeid, nt kuumust, värvimuutusi, deformatsiooni või lekkeid.



Ärge ajage segamini aku (+) ja (-) klemme. Ärge laske metallil kokku puutuda aku (+) ja (-) klemmidega. Kui aku klemmid (+) ja (-) on määratud kõrvaliste ainetega, pühkige need kuiva lapiga puhtaks.

Selle nõude rikkumine võib põhjustada aku jõudluse ja tööea vähenemist või aku ülekuumenemist, rebenemist või süttimist.



Aku tohib laadida ainult Bixoloni pakutava adapteri või laadija abil ja kui laadimine ebaõnnestub pärast määratud laadimisaega (6 tundi), lõpetage laadimine. Ärge laadige toodet selles juhendis mainitud laadimisajast kauem.

Selle nõude rikkumine võib põhjustada aku jõudluse ja tööea vähenemist või aku ülekuumenemist, rebenemist või süttimist.



Hoiustage ja kasutage akut õiges töötemperatuurivahemikus.
- Laadimine: 0-40 °C (32-104 °F)
- Kasutamisel: -15-50 °C (5-122 °F)
- Pikaajaline hoiustamine (üle 30 päeva): 15-40 °C (5-104 °F)

Selle nõude rikkumine võib põhjustada aku jõudluse ja tööea vähenemist või aku ülekuumenemist, rebenemist või süttimist.



Lülitage pärast kasutamist kindlasti välja selle seadme toide, mis akut kasutab. Aku kõrvaldamisel tühjendage aku täielikult ja isoleerige klemmid teibiga vmt.

Kõrvaldage see tähistatud kohas vastavalt riigi asjakohastele seadustele ja määrustele.

Mobiilitulostin SPP-R200III

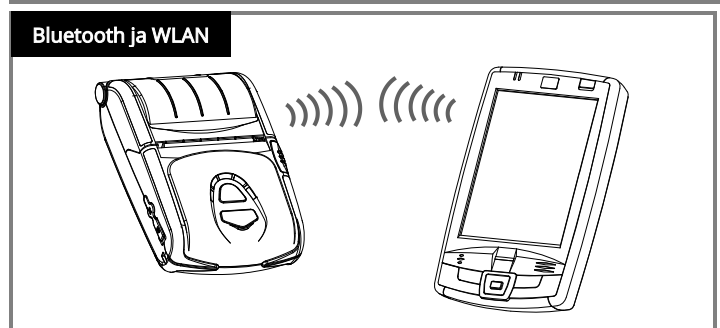
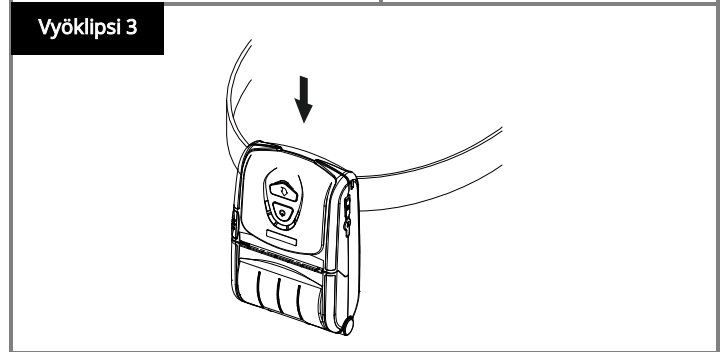
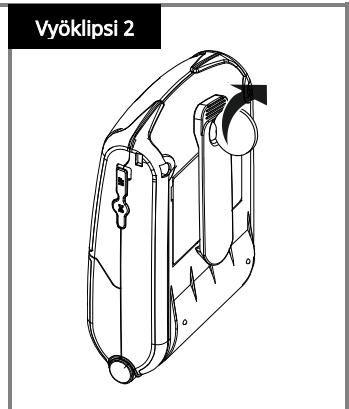
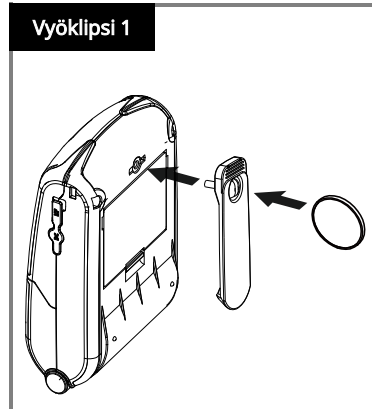
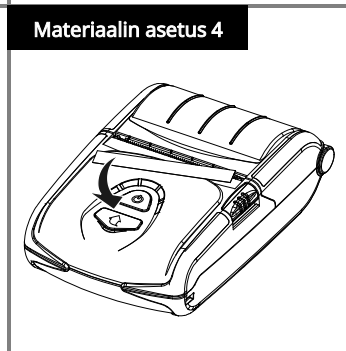
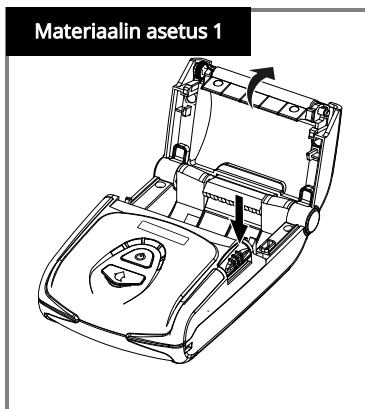
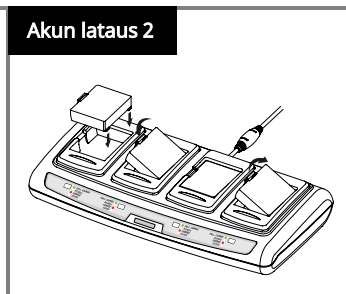
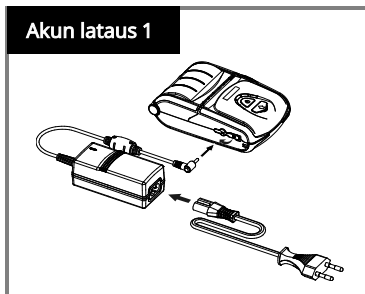
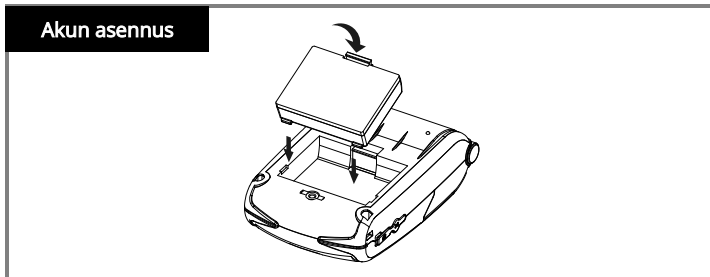
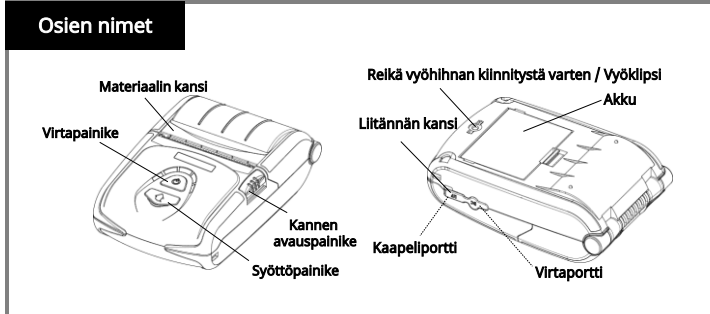
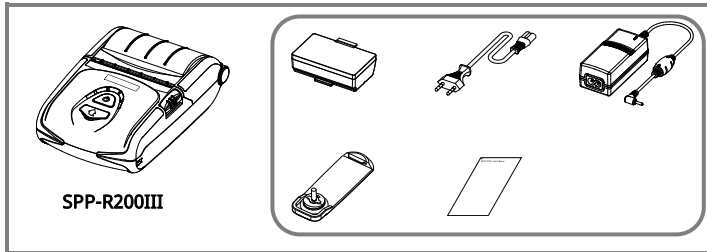

Lisätietoja saat vieraillemalla
BIXOLONin verkkosivuilla.





VAROITUS JA HUOMIO

Kuvaa kuolemaa, fyysisiä vammoja, vakavia taloudellisia menetyksiä, tietovahinkoja jne., joita käyttäjälle voi aiheutua.



Älä liitä useita tuotteita samaan tai vialliseen pistorasiaan. Käytä vain alan standardin mukaisia maadoitettuja pistorasioita. **Määräysten noudattamatta jättäminen voi aiheuttaa sähköiskun tai tulipalon.**



Käytä vain aitoja BIXOLON-tuotteita. **Yritys ei tarjoa myynnin jälkeistä tukea vahingoissa tai muissa laatuongelmissa, joita väärennetyille (tai kunnostetuille) tuotteille voi aiheutua.**



Älä taivuta tai kiristä virtajohtoa liikaa. Työnä virtajohto turvallisesti kokonaan pistorasiaan, jotta se ei jää löysäksi. Varmista, että pidät tiukasti kiinni johdosta, kun irrotat sen pistorasiasta. **Älä irrota virtajohtoa, kun tuote on käytössä. Määräysten noudattamatta jättäminen voi aiheuttaa sähköiskun tai tulipalon.**



Pidä pienet tarvikkeet tai muu pakkausmateriaali poissa pienten lasten ulottuvilta. Varo: tukehtumisvaara. **Tuotteen virheellinen käsittely voi aiheuttaa vammoja, jotka saattavat vaatia kiireellistä lääkärin hoitoa.**

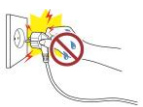

Pidä ylimääräiset nesteet kaukana virtajohdosta ja pistorasiasta. Jos virtajohtoihin on tahrinutunut ainetta, pyyhi se pois kuivalla liinalla. **Määräysten noudattamatta jättäminen voi aiheuttaa sähköiskun tai tulipalon.**



Älä anna painavien esineiden vahingoittaa tuotetta. **Määräysten noudattamatta jättäminen voi aiheuttaa sähköiskun tai tulipalon.**



Jos tuotteesta kuuluu outoa ääntä, palavaa hajua tai savua, katkaise virta välittömästi ja irrota virtajohto. Jos tuote putoaa tai sen ulkopinta vaurioituu, katkaise virta välittömästi ja irrota virtajohto. **Älä altista tuotetta iskuille. Tämä voi aiheuttaa vahinkoa tuotteelle tai tulipalon.**



Asenna tuote hyvin tuuletettuun tilaan ja pidä se tietyllä etäisyydellä seinistä. Tuotteen asentaminen tietyihin ympäristöihin, jotka ovat alttiita liialliselle pölylle, kosteudelle ja lämpötilavaihteluille, tai tuotteen asettaminen äärimmäiseen käyttöön voi vahingoittaa tulostinta. Sisäisen lämpötilan nousu voi aiheuttaa tulipalon. **Muista ottaa yhteyttä ostopaikkaan, jos olet epävarma tuotteen sijoittamisesta.**



Asenna tuote kiinteään paikkaan, jotta se ei pääse kaatumaan. Kun siirät tuotetta, katkaise virta ja irrota kaikki liitetyt kaapelit, myös virtajohto. **Koska se voi vahingoittaa tuotetta.**



Älä koskaan pura, korjaa tai muuta tuotetta itsenäisesti, sillä takuu raukeaa. **Jos korjaus on tarpeen, ota yhteyttä alkuperäiseen ostopaikkaan.**



Älä päästä tuotteeseen mitään vieraita aineita. **Älä aseta tuotteen päälle raskaita esineitä, nesteitä tai metalleja. Tämä voi aiheuttaa vahinkoa tuotteelle tai tulipalon.**



Jos tuotteessa on ongelma, ota yhteyttä alkuperäiseen ostopaikkaan tai BIXOLONin verkkosivuston tuotekorjaussivun kautta (www.bixolon.com).



AKUN VAROITUKSET JA HUOMAUTUKSET

Käyttääksesi akkua oikein ja estääksesi vaarat tai fyysiset vahingot noudata annettuja ohjeita.



Älä altista akkua voimakkaalle iskulle tai heitä sitä. Älä pura tai muuta akkua. Älä anna akusta vuotavan nesteen joutua kosketuksiin silmien tai ihon kanssa. Pidä akku lasten ulottumattomissa ja varmista, ettei lapsi voi niellä sitä. Jos näitä ohjeita ei noudateta, seurauksena voi olla akkujen suorituskyvyn ja käyttöiän heikkeneminen, ylikuumeneminen, rikkoutuminen tai syttyminen.

Jos akusta vuotanut aine joutuu kosketuksiin ihon kanssa tai jos se on nieltäv. ota välittömästi yhteyttä lääkäriin.



Jos akkua ei käytetä pitkään, irrota se laitteesta ja säilytä sitä kuivassa paikassa. Vaikka akkua ei käytettäisi pitkään, lataa se säilytyksen aikana vähintään 6 kuukauden välein.

Älä aseta akkua paikoissa, joissa on korkeita lämpötiloja (suora auringonvalo, auton sisätilat tms.) tai joissa syntyy staattista sähköä (kodinkoneiden lähelle tms.) tai lähellä lämpöä tuottavia laitteita (lämmitysliite tms.). Älä heitä akkua tuleen, aseta sitä mikroaaltouuniin tai suureen paineeseen (painekeitin tms.). Varmista, ettei tuote joudu kosketuksiin metalliesineiden (kolikot, kaulakorut tms.) tai nesteiden (vesi, suolavesi tms.) kanssa. Älä käytä akkua, jos akku tuottaa hajua tai ilmenee muita poikkeavuuksia, kuten kuumuutta, värjäytymistä, muodonmuutoksia tai vuotoa akun käytön, säilytyksen tai lataamisen aikana.



Älä sekoita akun (+) ja (-) -napoja. Älä anna metalliesineen koskettaa akun (+) ja (-) -napoihin. Jos akun (+) ja (-) -navat ovat tahriutuneet vierasaineeseen, pyyhi ne kuivalla kankaalla.

Muussa tapauksessa voi olla akkujen suorituskyvyn ja käyttöiän heikkeneminen, ylikuumeneminen, rikkoutuminen tai syttyminen.



Akku saa ladata vain Bixolonin tarjoaman adapterin tai laturin avulla. Jos lataus ei valmistu määritetyn latausajan kuluessa (6 tuntia), lopeta lataus. Älä lataa tuotetta pidempään kuin tässä käyttöoppaassa mainittu latausaika.

Muussa tapauksessa voi olla akkujen suorituskyvyn ja käyttöiän heikkeneminen, ylikuumeneminen, rikkoutuminen tai syttyminen.

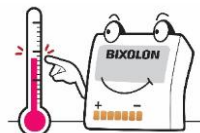

Säilytä ja käytä akkua asianmukaisissa käyttölämpötiloissa.
- Lataus: 0-40 °C (32-104 °F)
- Käyttö: -15-50 °C (5-122 °F)
- Pitkäaikainen varastointi (yli 30 päivää): 15-40 °C (5-104 °F)

Muussa tapauksessa voi olla akkujen suorituskyvyn ja käyttöiän heikkeneminen, ylikuumeneminen, rikkoutuminen tai syttyminen.



Muista sammuttaa laitteen virta, kun akku on käytössä. Kun hävität akun, tyhjennä akku kokonaan ja eristä liittimet teipillä tms.

Hävitä se määrättyssä paikassa maan asiaan liittyvän lainsäädännön ja määräysten mukaisesti.

Imprimante mobile SPP-R200III

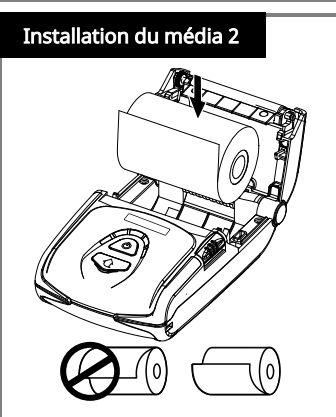
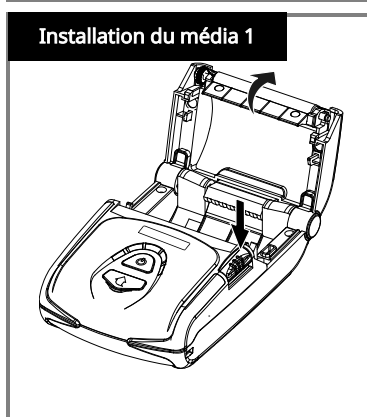
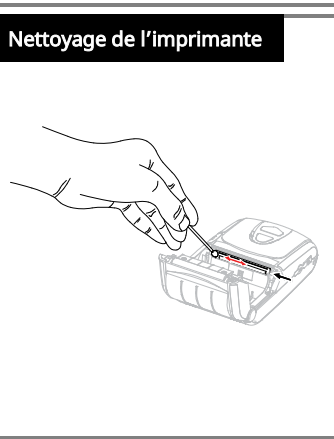
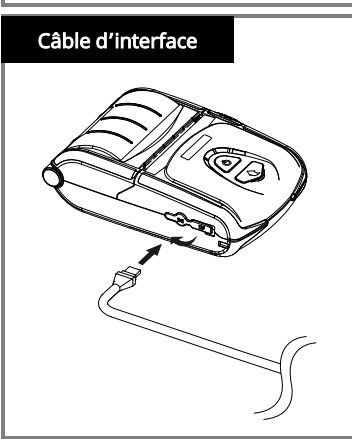
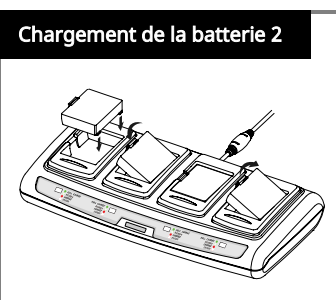
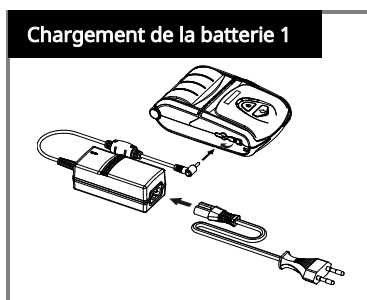
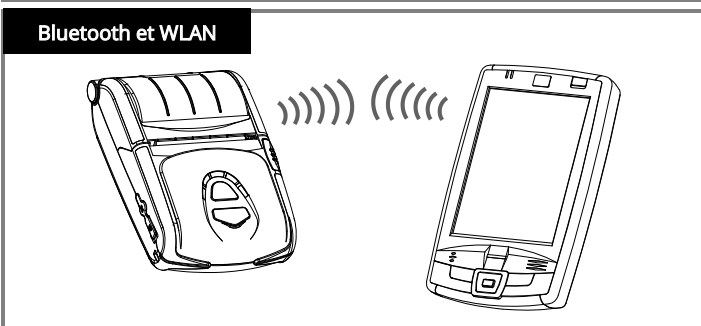
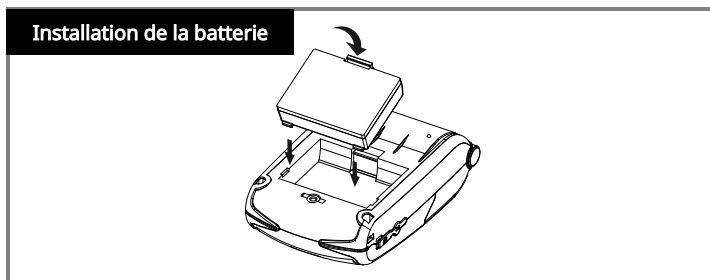
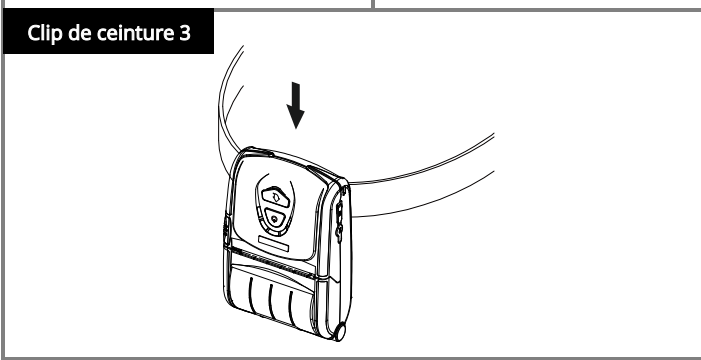
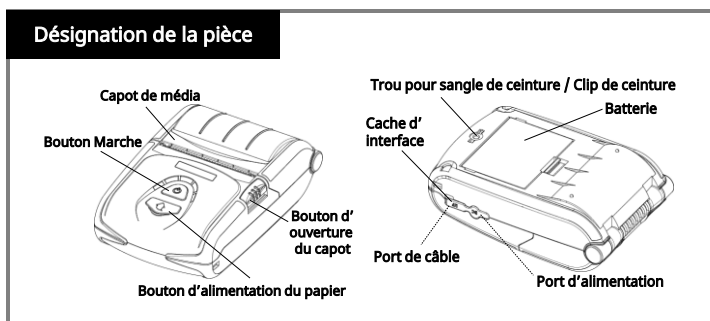
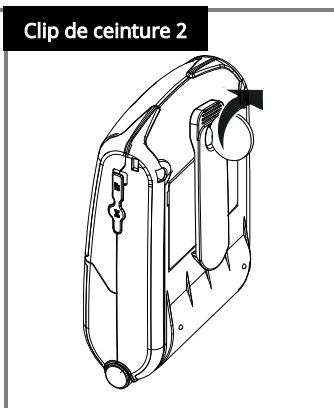
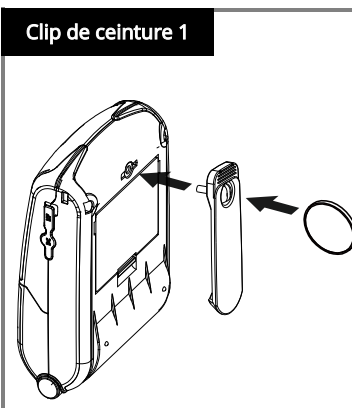
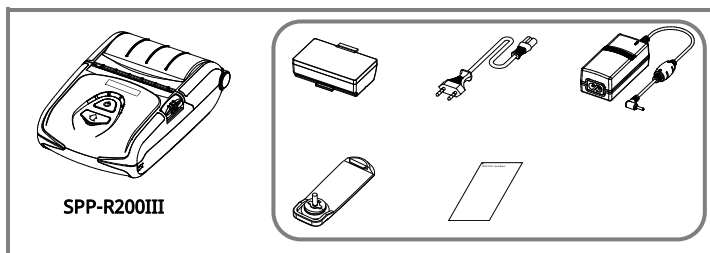

Pour plus d'informations, veuillez visiter le site Web de BIXOLON.



AVERTISSEMENT ET MISE EN

GARDE



Cela indique qu'il existe un risque de mort, de blessures corporelles, de pertes financières graves, de dommages aux données, etc. pour l'utilisateur.



Ne branchez pas plusieurs appareils sur une même prise de courant ou sur une prise défectueuse. N'utilisez que des prises de courant avec mise à la terre conformes aux normes industrielles. **Le non-respect de cette consigne peut causer un choc électrique ou un incendie.**



Utilisez uniquement des produits d'origine BIXOLON. **L'entreprise ne fournira pas de service après-vente pour les dommages ou autres problèmes de qualité causés par l'utilisation de produits contrefaits (remis à neuf).**



Ne pliez pas ou ne tendez pas de manière excessive le cordon d'alimentation. Enfoncez fermement le cordon d'alimentation à fond dans la prise de courant pour éviter qu'il ne se détache. Veillez à bien tenir le cordon lorsque vous le débranchez de la prise de courant. Ne retirez pas le cordon d'alimentation lorsque le produit est en cours d'utilisation. **Le non-respect de cette consigne peut causer un choc électrique ou un incendie.**



Gardez les petits accessoires ou autres matériaux d'emballage hors de portée des jeunes enfants. Attention: risque d'étouffement. **Une mauvaise manipulation du produit peut entraîner des blessures, qui nécessiteraient l'intervention urgente d'un médecin.**

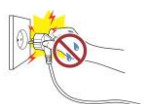

Tenez les liquides à l'écart du cordon d'alimentation et de la prise de courant. Si vous devez nettoyer le cordon d'alimentation, utilisez un chiffon sec. **Le non-respect de cette consigne peut causer un choc électrique ou un incendie.**



Veillez à ce que le produit ne soit pas endommagé par des objets lourds. **Le non-respect de cette consigne peut causer un choc électrique ou un incendie.**



Si le produit émet un son étrange, une odeur de brûlé ou de la fumée, éteignez-le immédiatement et débranchez le cordon d'alimentation. Si le produit tombe ou s'il présente des signes de dommages, éteignez-le immédiatement et débranchez le cordon d'alimentation. **Ne soumettez pas le produit à des chocs. Le non-respect de cette consigne peut causer un choc électrique ou un incendie.**



Installez le produit dans un endroit bien ventilé en le maintenant à une certaine distance du mur. L'installation du produit dans certains environnements sujets à la poussière, à l'humidité et aux variations de température excessives ou l'utilisation extrême du produit peuvent endommager l'imprimante. Une augmentation de la température interne peut provoquer un incendie. **Veillez à contacter le lieu d'achat si vous n'êtes pas sûr de l'emplacement du produit.**



Installez le produit dans un endroit fixe pour éviter qu'il ne bascule. Lorsque vous déplacez le produit, mettez-le hors tension et débranchez tous les cables Connectés. **Le non-respect de cette consigne peut endommager le produit.**



Ne tentez jamais de démonter, réparer ou modifier le produit vous-même, sous peine d'annuler la garantie. **Si une réparation est nécessaire, contactez votre revendeur.**



Ne laissez pas de substances étrangères pénétrer dans le produit. Ne placez pas d'objets lourds, de liquides ou de métaux sur le produit. **Le non-respect de cette consigne peut causer un choc électrique ou un incendie.**



En cas de problème avec le produit, veuillez contacter le lieu d'achat d'origine ou la page de réparation des produits du site web de BIXOLON (www.bixolon.com).

AVERTISSEMENT ET PRÉCAUTIONS

CONCERNANT LES BATTERIES



Ces mentions visent à utiliser la batterie correctement et d'éviter tout danger ou dommage physique, veuillez les respecter.



Ne soumettez pas la batterie à des chocs violents et ne la faites pas tomber. Ne démontez pas ou ne modifiez pas la batterie. Ne laissez pas les fuites de la batterie entrer en contact avec vos yeux ou votre peau. Conservez la batterie hors de portée des enfants et veillez à ce que les enfants n'avalent pas la batterie. Dans le cas contraire, cela peut entraîner une détérioration des performances et de la durée de vie de la batterie, une surchauffe, une rupture ou un incendie.

En cas de contact avec la peau ou d'ingestion, consultez immédiatement un médecin.



Si la batterie ne doit pas être utilisée pendant une longue période, débranchez-la de l'appareil utilisé et conservez-la dans un endroit sec. Même si vous n'utilisez pas la batterie pendant une période prolongée, rechargez-la au moins une fois tous les 6 mois.

Ne placez pas la batterie dans des endroits exposés à des températures élevées (en plein soleil, à l'intérieur d'une voiture, etc.), où de l'électricité statique est produite (près d'appareils électroménagers, etc.), ou près d'appareils produisant de la chaleur (appareils de chauffage, etc.). Ne placez pas la batterie dans une cheminée, un four à micro-ondes ou une cocotte-minute (autocuiseur, etc.). Veillez à ce que le produit n'entre pas en contact avec des métaux (pièces de monnaie, colliers, etc.) ou des liquides (eau, eau salée, etc.). Arrêtez d'utiliser la batterie si elle dégage une odeur ou si elle présente toute autre anomalie (chaleur, décoloration, déformation ou fuite) lors de son utilisation, de son stockage ou de sa charge.



Respectez la polarité (+) et (-) de la batterie. Ne laissez pas de métal entrer en contact avec les bornes (+) et (-) de la batterie. Si les bornes (+) et (-) de la batterie sont souillées par des corps étrangers, nettoyez-les avec un chiffon sec.

Dans le cas contraire, cela peut entraîner une détérioration des performances et de la durée de vie de la batterie, une surchauffe, une rupture ou un incendie.



La batterie ne doit être chargée qu'à l'aide de l'adaptateur ou du chargeur fourni par Bixolon. Si la charge échoue après le temps de charge spécifié (6 heures), arrêtez la charge. Ne chargez pas le produit plus longtemps que le temps de charge spécifié dans ce manuel.

Dans le cas contraire, cela peut entraîner une détérioration des performances et de la durée de vie de la batterie, une surchauffe, une rupture ou un incendie.



Conservez et utilisez la batterie dans la plage de température de fonctionnement appropriée.

- Charge : 0 - 40 °C (32 - 104 °F)
- Utilisation : -15 - 50 °C (5 - 122 °F)
- Stockage pendant une période prolongée (plus de 30 jours) : 15 - 40 °C (5 - 104 °F)

Dans le cas contraire, cela peut entraîner une détérioration des performances et de la durée de vie de la batterie, une surchauffe, une rupture ou un incendie.



Veillez à couper l'alimentation de l'équipement pour lequel la batterie est utilisée après utilisation. Lors de la mise au rebut de la batterie, déchargez-la complètement et isolez les bornes avec du ruban adhésif, etc.

Mettez-la au rebut dans un endroit prévu à cet effet, conformément aux lois et réglementations en vigueur dans votre pays.

Mobiler Drucker SPP-R200III

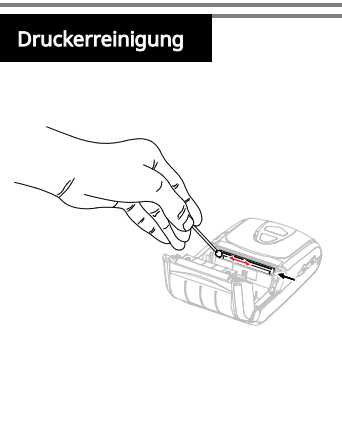
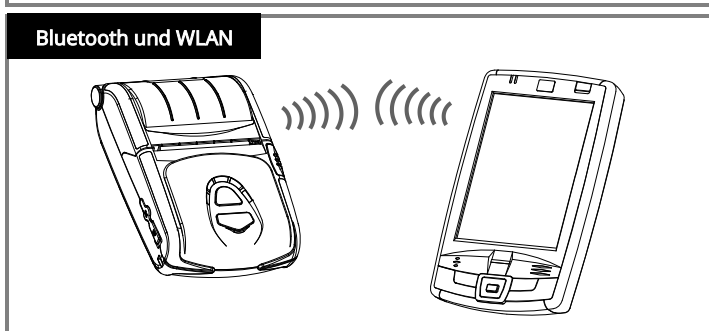
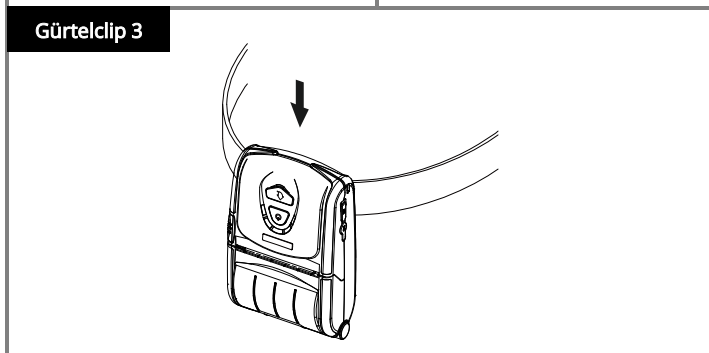
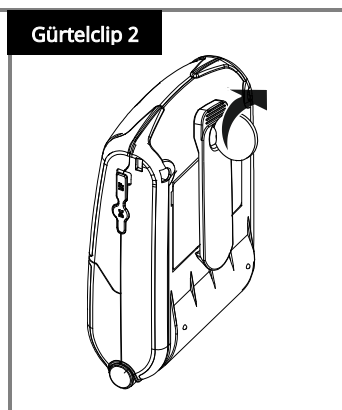
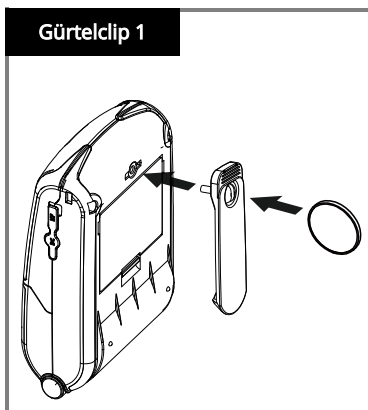
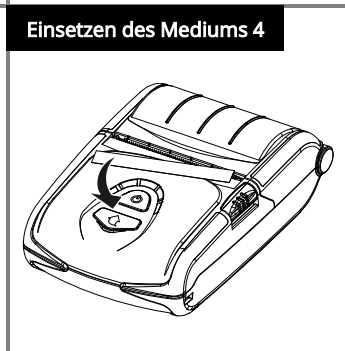
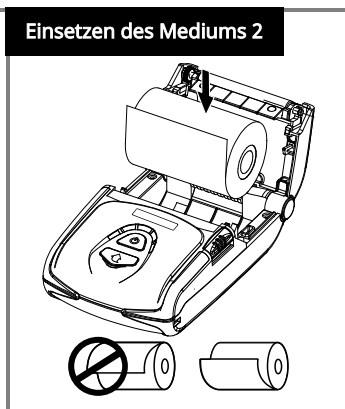
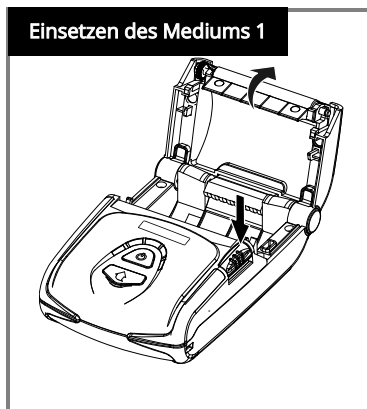
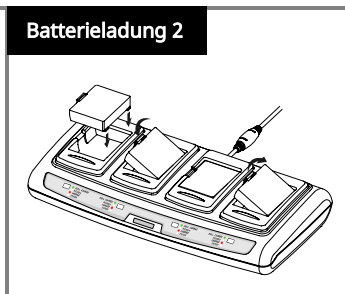
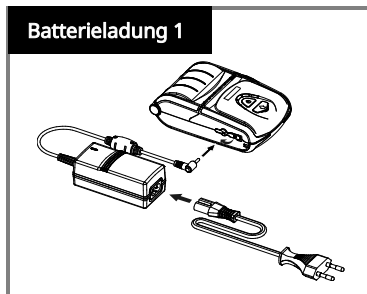
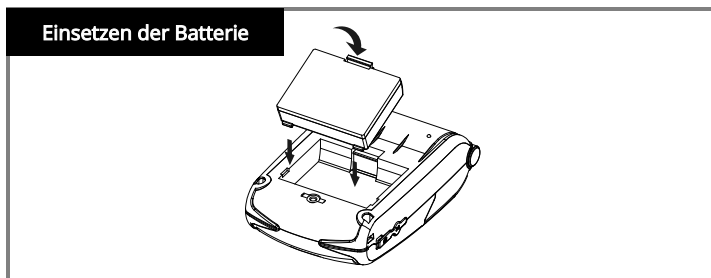
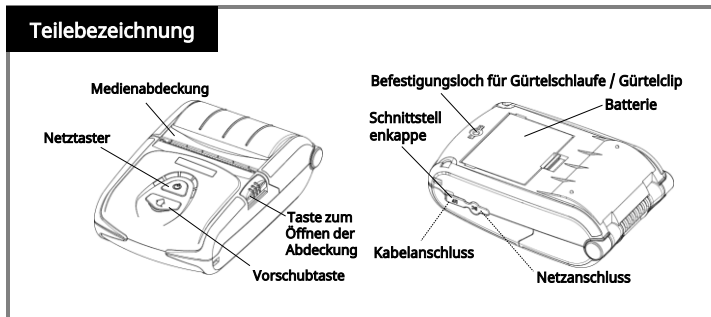
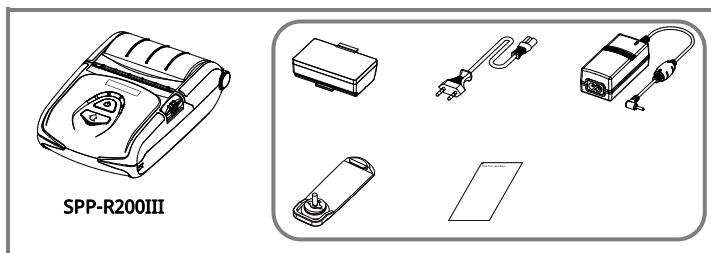

Für weitere Informationen besuchen Sie bitte die Website von BIXOLON.



WARNUNG & VORSICHTSMAßNAHMEN



Durch Nichtbeachtung der nachstehenden Hinweise kann es zu Datenscäden, Vermögenschäden, schweren Personenverletzungen oder tödlichen Unfällen kommen.



Schließen Sie nicht mehrere Produkte an eine einzige fehlerhafte Steckdose an. Verwenden Sie nur geerdete Steckdosen, die den Industriestandards entsprechen. **Eine Nichtbeachtung kann zu einem elektrischen Schlag oder zu einem Brand führen.**



Verwenden Sie nur authentische Produkte von BIXOLON. **Das Unternehmen bietet keinen Support für beschädigte oder sonstige Qualitätsprobleme, die bei gefälschten (oder generalüberholten) Produkten nach dem Kauf auftreten können.**



Biegen oder belasten Sie das Netzkabel nicht übermäßig. Stecken Sie das Netzkabel fest in die Steckdose, damit es nicht lose ist. Achten Sie darauf, das Kabel festzuhalten, wenn Sie es von der Steckdose nehmen. Entfernen Sie das Netzkabel nicht, während das Produkt verwendet wird. **Eine Nichtbeachtung kann zu einem elektrischen Schlag oder zu einem Brand führen.**



Halten Sie kleine Zubehörteile oder andere Verpackungsmaterialien von kleinen Kindern fern. Achtung: Erstickengefahr. **Eine unsachgemäße Handhabung des Produkts kann zu Verletzungen führen, die möglicherweise dringende medizinische Maßnahmen erfordern.**



Halten Sie übermäßige Flüssigkeiten vom Netzkabel und der Steckdose fern. Wenn die Netzkabel verschmiert sind, wischen Sie sie mit einem trockenen Tuch ab. **Eine Nichtbeachtung kann zu einem elektrischen Schlag oder zu einem Brand führen.**



Lassen Sie das Produkt nicht durch schwere Gegenstände beschädigen. **Eine Nichtbeachtung kann zu einem elektrischen Schlag oder zu einem Brand führen.**



Wenn das Produkt ein seltsames Geräusch, Brandgeruch oder Rauch abgibt, schalten Sie es sofort aus und ziehen Sie das Netzkabel ab. Wenn das Produkt fallen gelassen oder äußerlich beschädigt wird, schalten Sie es sofort aus und ziehen Sie das Netzkabel ab. Setzen Sie das Produkt keinen Stößen aus. **Dies könnte zu Schäden am Gerät oder zu einem Brand führen.**



Installieren Sie das Produkt in einem gut belüfteten Bereich und halten Sie einen gewissen Abstand zur Wand. Wenn Sie das Produkt bestimmten Umgebungsbedingungen, wie übermäßigem Staub, Feuchtigkeit, oder Temperaturschwankungen aussetzen, oder es extrem beanspruchen, kann es beschädigt werden. **Eine Zunahme der internen Temperatur kann einen Brand auslösen. Wenden Sie sich an Ihren Händler, wenn Sie sich bezüglich der Produktplatzierung nicht sicher sind.**



Installieren Sie das Produkt an einem festen Ort, um ein Umkippen zu verhindern. Wenn Sie das Produkt bewegen wollen, schalten Sie es aus und trennen Sie alle angeschlossenen Kabel, einschließlich des Netzkabels. **Andernfalls kann dies das Produkt beschädigen kann**



Zerlegen, reparieren oder modifizieren Sie das Produkt niemals selbstständig, da andernfalls die Garantie erlischt. **Wenn eine Reparatur erforderlich ist, wenden Sie sich an die ursprüngliche Verkaufsstelle**



Lassen Sie keine Fremdstoffe in das Produkt eindringen. Stellen Sie keine schweren Gegenstände, Flüssigkeiten oder Metalle auf das Produkt. **Dies könnte zu Schäden am Produkt oder einem Brand führen.**



Wenn es ein Problem mit dem Produkt gibt, wenden Sie sich bitte an die ursprüngliche Verkaufsstelle oder über die Produktreparaturseite der BIXOLON-Website (www.bixelon.com).

WARNUNGEN UND VORSICHTSHINWEISE ZUR BATTERIE



Bitte bewahren Sie diese Hinweise auf, um die Batterie richtig zu verwenden und Gefahren und Sachschäden zu vermeiden.



Setzen Sie die Batterie keinen starken Stößen aus und werfen Sie sie nicht. Nehmen Sie die Batterie nicht auseinander und verändern Sie sie nicht. Achten Sie darauf, dass ausgelaufene Batterieflüssigkeit nicht mit Augen oder Haut in Berührung kommt. Bewahren Sie die Batterie außerhalb der Reichweite von Kindern auf und achten Sie darauf, dass Kinder sie nicht verschlucken. Andernfalls kann es zur Verschlechterung der Leistung und Verkürzung der Lebensdauer der Batterie, zu Überhitzung, Bruch und Entzündung kommen.

Bei Kontakt mit der Haut und bei Verschlucken sofort einen Arzt aufsuchen.



Wenn die Batterie längere Zeit nicht benutzt werden soll, trennen Sie sie von dem verwendeten Gerät und bewahren Sie ihn an einem trockenen Ort auf. Auch wenn sie längere Zeit nicht benutzt wird, ist sie während der Lagerung mindestens alle 6 Monate aufzuladen.

Legen Sie die Batterie nicht an Orten ab, die hohen Temperaturen ausgesetzt sind (direkte Sonneneinstrahlung, im Fahrgastraum usw.) oder an denen statische Elektrizität erzeugt wird (in der Nähe von Haushaltsgeräten o.ä.) oder in der Nähe von Wärme erzeugenden Geräten (Heizgeräte o.ä.). Legen Sie die Batterie nicht ins Feuer oder in die Mikrowelle oder setzen Sie sie nicht unter hohen Druck (z.B. Schnellkochtopf). Achten Sie darauf, dass das Produkt nicht mit Metallen (Münzen, Halsketten o.ä.) oder Flüssigkeiten (Wasser, Salzwasser o.ä.) in Berührung kommt. Verwenden Sie die Batterie nicht mehr, wenn sie während der Verwendung, Lagerung oder dem Aufladen einen Geruch oder andere Anomalien wie Hitze, Verfärbung, Verformung oder Auslaufen entwickelt.



Verwechseln Sie die (+) - und (-) -Klemmen der Batterie nicht. Achten Sie darauf, dass kein Metall mit den (+) - und (-) -Klemmen der Batterie in Kontakt kommen. Wenn die (+) - und (-) -Klemmen der Batterie mit Fremdkörpern verschmiert sind, wischen Sie sie mit einem trockenen Tuch sauber.

Andernfalls kann es zu einer Verschlechterung der Leistung und Verkürzung der Lebensdauer der Batterie, zu Überhitzung, Bruch und Entzündung kommen.



Die Batterie darf nur mit dem von Bixelon gelieferten Adapter oder Ladegerät aufgeladen werden. Beenden Sie den Ladevorgang, wenn der Ladevorgang nach der angegebenen Ladezeit (6 Stunden) fehlschlägt. Laden Sie das Produkt nicht längere Zeit auf, als die in dieser Anleitung angegebene Ladezeit.

Andernfalls kann es zu einer Verschlechterung der Leistung und Verkürzung der Lebensdauer der Batterie, zu Überhitzung, Bruch und Entzündung kommen.



Lagern und verwenden Sie die Batterie innerhalb des angegebenen Betriebstemperaturbereichs.
 - Beim Laden: 0 - 40°C (32 - 104°F)
 - Bei der Verwendung: -15 - 50°C (5 - 122°F)
 - Langfristige Lagerung (länger als 30 Tage): 15 - 40°C (5 - 104°F)

Andernfalls kann es zu einer Verschlechterung der Leistung und Verkürzung der Lebensdauer der Batterie, zu Überhitzung, Bruch und Entzündung kommen.



Stellen Sie sicher, dass Sie das Gerät, für das die Batterie verwendet wird, nach dem Gebrauch ausschalten. Wenn Sie die Batterie entsorgen, entladen Sie die Batterie vorher vollständig und isolieren Sie die Pole mit Klebeband o.ä.

Entsorgen Sie es an einem dafür vorgesehenen Ort gemäß den einschlägigen Gesetzen und Vorschriften vor Ort.

Φορητός εκτυπωτής SPP-R200III

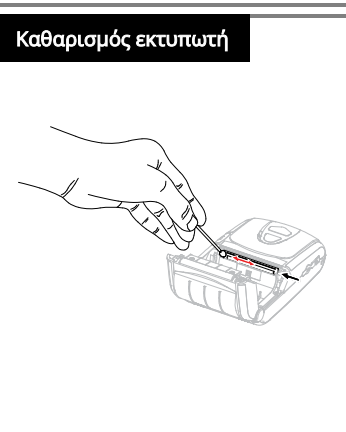
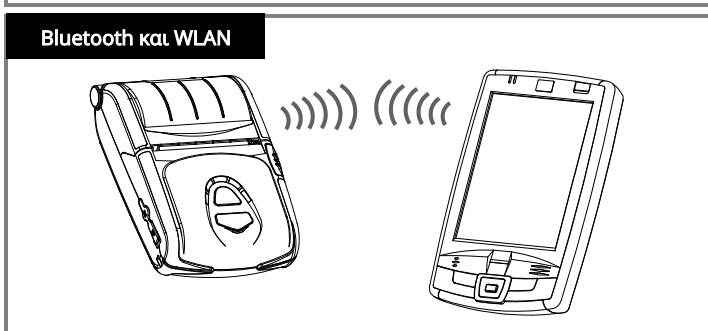
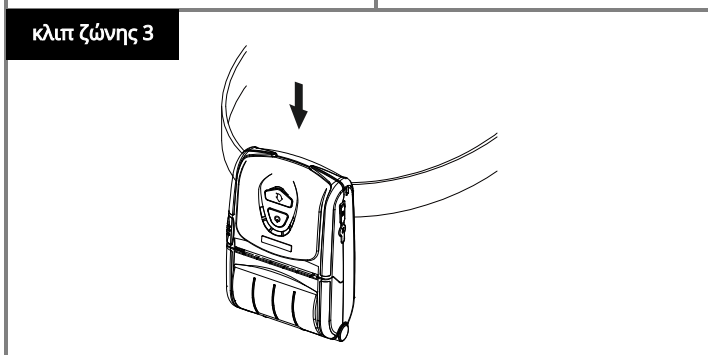
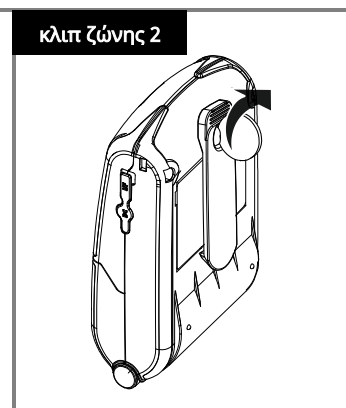
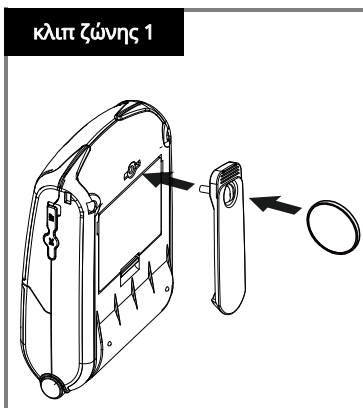
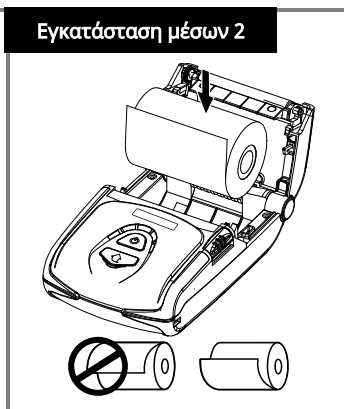
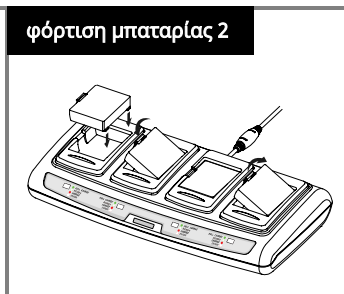
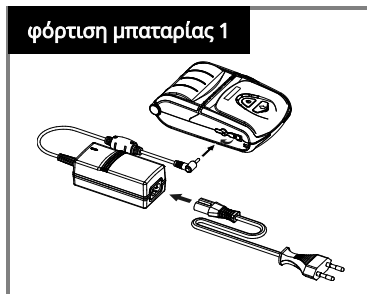
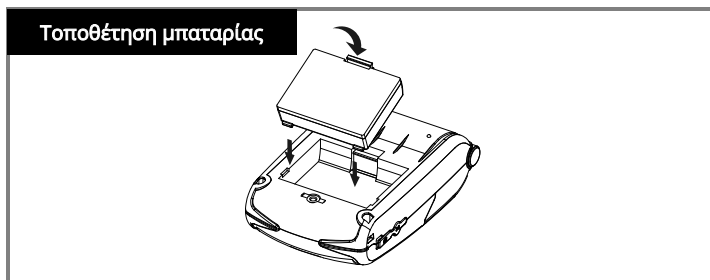
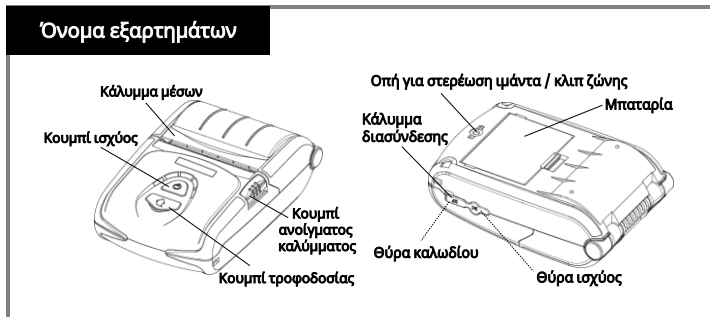
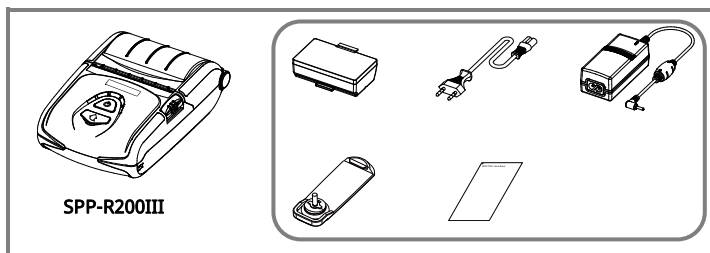

Για περισσότερες πληροφορίες, επισκεφθείτε την ιστοσελίδα της BIXOLON.





ΠΡΟΕΙΔΟΠΟΙΗΣΗ ΚΑΙ ΠΡΟΣΟΧΗ

Περιγράφεται ως θάνατος, σωματικοί τραυματισμοί, σοβαρές οικονομικές απώλειες και ζημιές σε δεδομένα κ.λπ. που μπορεί να προκληθούν στον χρήστη.



ΠΡΟΕΙΔΟΠΟΙΗΣΗ ΚΑΙ

ΠΡΟΦΥΛΑΞΕΙΣ ΓΙΑ ΤΗΝ ΜΠΑΤΑΡΙΑ

Καθώς αποσκοπεί σε κατάλληλη χρήση της μπαταρίας και αποτροπή κινδύνου ή φυσικής φθοράς, πρέπει να διατηρείται στη θέση της.



Μη συνδέετε πολλά προϊόντα σε μία μόνο πρίζα ή σε μια ελαττωματική πρίζα. Χρησιμοποιείτε μόνο γεωμενόμενες πρίζες οι οποίες πληρούν τα βιομηχανικά πρότυπα. **Η μη συμμόρφωση μπορεί να προκαλέσει ηλεκτροπληξία ή πυρκαγιά**



Χρησιμοποιείτε μόνο αυθεντικά προϊόντα της BIXOLON. **Η εταιρεία δεν θα παρέχει υποστήριξη μετά την πώληση για προϊόντα τα οποία έχουν καταστραφεί ή άλλα ζητήματα ποιότητας που ενδέχεται να προκύψουν από πλαστά (ή ανακατασκευασμένα) προϊόντα.**



Μη λυγίζετε ή καταπονείτε υπερβολικά το καλώδιο ρεύματος. Ωθήστε με ασφάλεια το καλώδιο ρεύματος μέχρι τέρμα στην πρίζα, καθώς δεν πρέπει να είναι χαλαρό. Βεβαιωθείτε ότι κρατάτε καλά το καλώδιο όταν το αφαιρείτε από την πρίζα. **Μην αφαιρείτε το καλώδιο ρεύματος ενόσω το προϊόν βρίσκεται σε χρήση. Η μη συμμόρφωση μπορεί να προκαλέσει ηλεκτροπληξία ή πυρκαγιά.**



Διατηρείτε τα μικρά αξεσουάρ ή άλλα υλικά συσκευασίας μακριά από μικρά παιδιά. Προσοχή: κίνδυνος πνιγμού. **Ο λανθασμένος χειρισμός του προϊόντος μπορεί να προκαλέσει τραυματισμούς οι οποίοι ενδέχεται να απαιτήσουν επείγουσα ιατρική βοήθεια.**

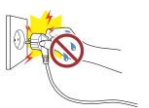

Κρατήστε μεγάλες ποσότητες υγρών μακριά από το καλώδιο ρεύματος και την πρίζα. Σε περίπτωση που επαλειφθεί κάποια ουσία στα καλώδια ρεύματος, σκουπίστε με ένα στεγνό πανί. **Η μη συμμόρφωση μπορεί να προκαλέσει ηλεκτροπληξία ή πυρκαγιά.**



Μην επιτρέπετε καταστροφή του προϊόντος από βάρια αντικείμενα. **Η μη συμμόρφωση μπορεί να προκαλέσει ηλεκτροπληξία ή πυρκαγιά.**



Εάν το προϊόν εκπέμπει περίεργο ήχο, μυρωδιά καμένου ή καπνό, απενεργοποιήστε αμέσως το ρεύμα και αποσυνδέστε το καλώδιο ρεύματος. Σε περίπτωση πτώσης του προϊόντος ή φθοράς του εξωτερικού περιβλήματος, απενεργοποιήστε αμέσως το ρεύμα και αποσυνδέστε το καλώδιο ρεύματος. **Μην υποβάλετε το προϊόν σε κραδασμούς. Κάτι τέτοιο μπορεί να προκαλέσει ζημιά στο προϊόν ή πυρκαγιά.**



Εγκαταστήστε το προϊόν σε καλά αεριζόμενο χώρο διατηρώντας το σε συγκεκριμένη απόσταση από τον τοίχο. Η εγκατάσταση του προϊόντος σε συγκεκριμένα περιβάλλοντα τα οποία είναι επιρρεπή σε υπερβολική σκόνη, υγρασία και διακυμάνσεις θερμοκρασίας ή η τοποθέτηση του προϊόντος σε ακραία χρήση μπορεί να προκαλέσει βλάβη στον εκτυπωτή. Μια αύξηση στην εσωτερική θερμοκρασία μπορεί να προκαλέσει πυρκαγιά. **Μην παραλείψετε να επικοινωνήσετε με το κατάστημα από το οποίο αγοράσατε το προϊόν εάν δεν είστε σίγουροι για την τοποθέτησή του.**



Εγκαταστήστε το προϊόν σε σταθερή θέση προς αποτροπή ενδεχόμενης ανατροπής του. Όταν μετακινείτε το προϊόν, απενεργοποιήστε το ρεύμα και αποσυνδέστε όλα τα συνδεδεμένα καλώδια, συμπεριλαμβανομένου του καλωδίου ρεύματος. **Κάτι τέτοιο μπορεί να βλάψει το προϊόν.**



Μην αποσυναρμολογείτε, επισκευάζετε ή τροποποιείτε ποτέ από μόνοι σας το προϊόν, καθώς η εγγύηση θα καταστεί άκυρη. **Όταν απαιτείται επισκευή, επικοινωνήστε με το κατάστημα στο οποίο πραγματοποιήσατε την αγορά.**



Μην αφήνετε να εισέρχονται ξένες ουσίες στο προϊόν. Μην τοποθετείτε βάρια αντικείμενα, υγρά ή μέταλλα πάνω στο προϊόν. **Κάτι τέτοιο μπορεί να προκαλέσει ζημιά στο προϊόν ή πυρκαγιά.**



Εάν υπάρχει πρόβλημα με το προϊόν, επικοινωνήστε με το κατάστημα από το οποίο αγοράσατε το προϊόν ή με τη σελίδα επισκευής προϊόντων του ιστότοπου BIXOLON (www.bixolon.com).



Μην εκθέτετε την μπαταρία σε ισχυρή κρούση και μην την πετάτε. Μην αποσυναρμολογείτε ή τροποποιείτε τη μπαταρία. Μην επιτρέπετε σε ενδεχόμενη διαρροή υγρών της μπαταρίας να έλθει σε επαφή με τους οφθαλμούς ή το δέρμα σας. Να φυλάσσετε την μπαταρία μακριά από παιδιά και να αποτρέπετε τον κίνδυνο κατάποσης από παιδιά. Σε διαφορετική περίπτωση, μπορεί να προκαλέσει επιδείνωση της απόδοσης και της διάρκειας ζωής της μπαταρίας, υπερθέρμανση, διάρρηξη ή ανάφλεξη. Σε περίπτωση επαφής με το δέρμα ή κατάποσης, συμβουλευτείτε αμέσως έναν ιατρό

υπερθέρμανση, διάρρηξη ή ανάφλεξη. Σε περίπτωση επαφής με το δέρμα ή κατάποσης, συμβουλευτείτε αμέσως έναν ιατρό.



Εάν η μπαταρία δεν πρόκειται να χρησιμοποιηθεί για μεγάλο χρονικό διάστημα, αποσυνδέστε την από τη συσκευή που χρησιμοποιείται και διατηρήστε τη σε στεγνό μέρος. Ακόμα κι αν δεν χρησιμοποιείται για μεγάλο χρονικό διάστημα, θα πρέπει να τη φορτίζετε τουλάχιστον μία φορά κάθε 6 μήνες ενόσω είναι αποθηκευμένη.

Μην τοποθετείτε την μπαταρία σε μέρη εκτεθειμένα σε υψηλές θερμοκρασίες (άμεσο ηλιακό φως, εντός αυτοκινήτου κ.λπ.) ή σε χώρους όπου παράγεται στατικός ηλεκτρισμός (κοντά σε ηλεκτρικές συσκευές κ.λπ.) ή κοντά σε συσκευές παραγωγής θερμότητας (θερμάστρες κ.λπ.). Μην τοποθετείτε την μπαταρία σε φωτιά, φούorno μικροκυμάτων ή υπό υψηλή πίεση (χύτρα ταχύτητας κ.λπ.). Βεβαιωθείτε ότι το προϊόν δεν έρχεται σε επαφή με μέταλλα (νομίσματα, κολιέ κ.λπ.) ή υγρά (νερό, θαλασσινό νερό κ.λπ.). Διακόψτε τη χρήση της μπαταρίας εάν προκύψει οσμή ή άλλες ανωμαλίες όπως υψηλή θερμοκρασία, αποχρωματισμός, παραμόρφωση ή διαρροή κατά τη χρήση, την αποθήκευση ή τη φόρτιση της μπαταρίας.



Μην μπερδεύετε τους ακροδέκτες (+) και (-) της μπαταρίας. Μην αφήνετε το μέταλλο να έρθει σε επαφή με τους ακροδέκτες (+) και (-) της μπαταρίας. Σε περίπτωση που οι ακροδέκτες (+) και (-) της μπαταρίας έχουν ρυπανθεί με ξένες ύλες, σκουπίστε τους με στεγνό πανί.

Σε διαφορετική περίπτωση, μπορεί να προκαλέσει επιδείνωση της απόδοσης και της διάρκειας ζωής της μπαταρίας, υπερθέρμανση, διάρρηξη ή ανάφλεξη.



Η μπαταρία θα πρέπει να φορτίζεται μόνο χρησιμοποιώντας τον προσαρμογέα ή τον φορτιστή που παρέχεται από την Bixolon, ενώ σε περίπτωση που η φόρτιση αποτύχει μετά τον καθορισμένο χρόνο φόρτισης (6 ώρες), διακόψτε τη φόρτιση. Μην φορτίζετε το προϊόν για περισσότερο από τον χρόνο φόρτισης που καθορίζεται στο εγχειρίδιο αυτό.

Σε διαφορετική περίπτωση, μπορεί να προκαλέσει επιδείνωση της απόδοσης και της διάρκειας ζωής της μπαταρίας, υπερθέρμανση, διάρρηξη ή ανάφλεξη.

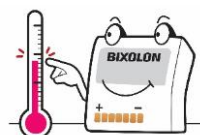

Αποθηκεύστε και χρησιμοποιήστε την μπαταρία εντός του κατάλληλου εύρους θερμοκρασίας λειτουργίας.
- Φόρτιση: 0 - 40 °C (32 - 104 °F)
- Χρήση: -15 - 50 °C (5 - 122 °F) - Μακροχρόνια αποθήκευση (πάνω από 30 ημέρες): 15 - 40 °C (5 - 104 °F)

Σε διαφορετική περίπτωση, μπορεί να προκαλέσει επιδείνωση της απόδοσης και της διάρκειας ζωής της μπαταρίας, υπερθέρμανση, διάρρηξη ή ανάφλεξη.



Βεβαιωθείτε ότι έχετε απενεργοποιήσει την τροφοδοσία ρεύματος στη συσκευή που χρησιμοποιείται η μπαταρία μετά τη χρήση. Κατά την απόρριψη της μπαταρίας, αποφορτίστε πλήρως την μπαταρία και μόνωσε τους ακροδέκτες με μονωτική ταινία κ.λπ.

Απορρίψτε τη σε καθορισμένο μέρος σύμφωνα με τους σχετικούς νόμους και κανονισμούς της χώρας

Mobil nyomtató SPP-R200III

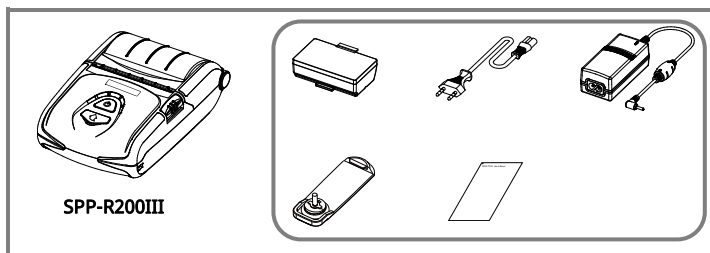

SPP-R200III

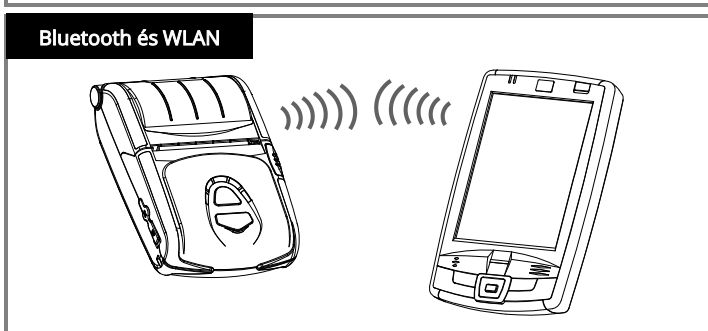
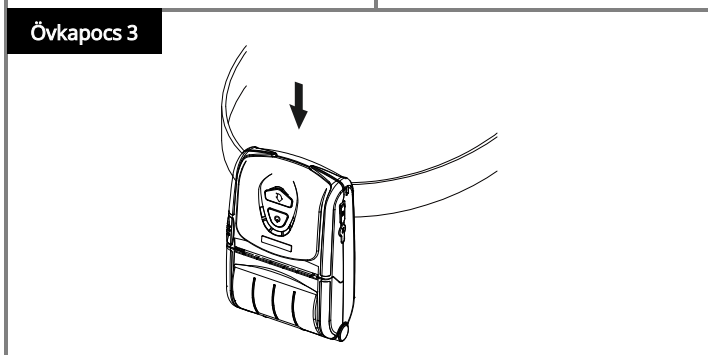
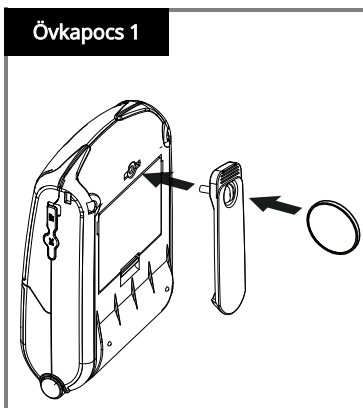
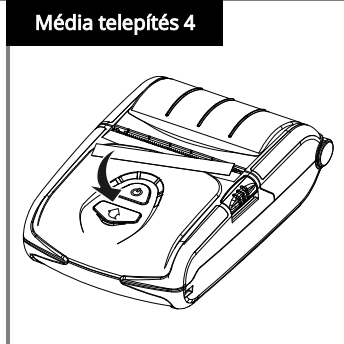
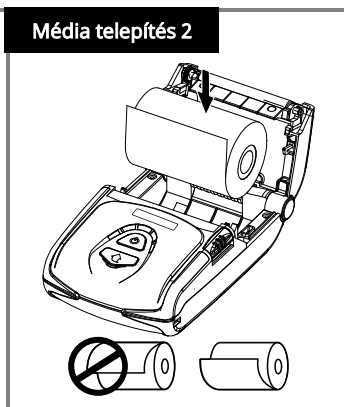
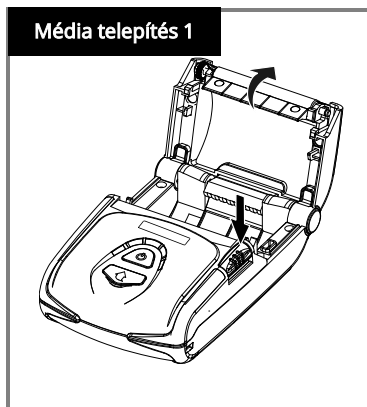
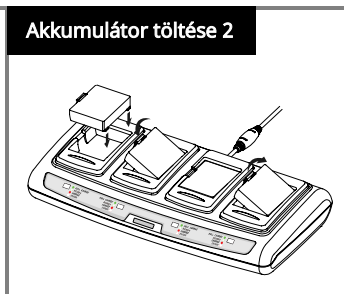
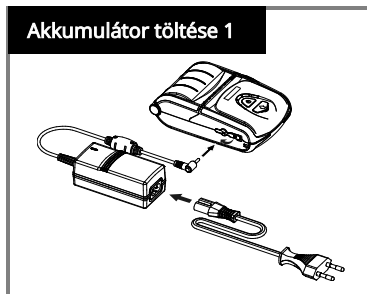
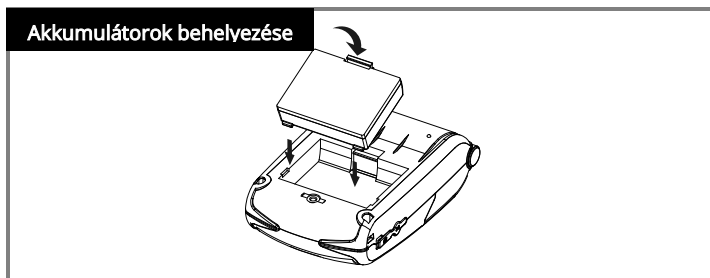
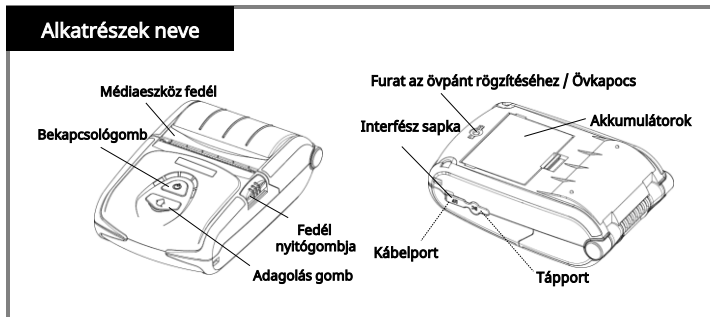

További információkért kérjük, látogassa meg a BIXOLON weboldalát.





FIGYELMEZTETÉS ÉS VIGYÁZAT

A felhasználónak okozott halál, testi sérülés, súlyos pénzügyi veszteség, adatkárosodás stb.



Ne csatlakoztasson több terméket egyetlen vagy hibás konnektorhoz. Csak az ipari szabványoknak megfelelő konnektort használjon. **A nem megfelelő elektromos csatlakozóaljzat áramütést vagy tüzet okozhat.**



Csak a BIXOLON hiteles termékeit használja. **A vállalat nem nyújt eladás utáni támogatást hamisított (vagy felújított) termékek esetén felmerülő terméksérülés vagy egyéb minőségi problémák miatt.**



Ne hajlítsa meg vagy ne feszítse meg túlzottan a tápkábelt. Biztonságosan nyomja be teljesen a tápkábelt a konnektorba, nehogy meglazuljon. Ügyeljen arra, hogy szorosan tartsa a kábelt, amikor kihúzza a konnektorból. Ne húzza ki a tápkábelt, amíg a termék használatban van. **A nem megfelelő elektromos csatlakozóaljzat áramütést vagy tüzet okozhat.**



A kis tartozékokat vagy egyéb csomagolóanyagokat tartsa távol a kisgyermekektől. Vigyázat: fulladásveszély. **A termék helytelen kezelése olyan sérüléseket okozhat, amelyek sürgős orvosi ellátást igényelhetnek.**

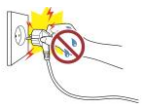

Tartsa távol a túlzott mennyiségű folyadékot a tápkábeltől és a konnektortól. Ha anyag kerül a tápkábelekre, törölje le száraz ruhával. **A nem megfelelő elektromos csatlakozóaljzat áramütést vagy tüzet okozhat.**



Ne hagyja, hogy a terméket nehéz tárgyak károsítsák. **A nem megfelelő elektromos csatlakozóaljzat áramütést vagy tüzet okozhat.**



Ha a termék furcsa hangot bocsát ki, égszszaga van vagy füstöl, azonnal kapcsolja ki a készüléket, és húzza ki a tápkábelt. Ha a terméket leejtik, vagy a külseje megsérül, azonnal kapcsolja ki a készüléket, és húzza ki a tápkábelt. **Ne tegye ki a terméket ütésnek. Ez a termék károsodását vagy tüzet okozhat.**



Telepítse a terméket jól szellőző helyen, a kellő távolságra a faltól. A termék olyan környezetben történő telepítése, amelyben túlzott párnak, nedvességnek és hőmérséklet-ingadozásnak lehet kitéve, vagy a termék túlzott igénybevétele a nyomtatott károsodását okozhatja. A belső hőmérséklet emelkedése tüzet okozhat. **Ha bizonytalan a termék elhelyezését illetően, forduljon a vásárlási helyhez.**



Rögzített helyre telepítse a terméket, hogy megakadályozza a felborulást. A termék mozgatásakor kapcsolja ki a készüléket, és húzza ki az összes csatlakoztatott kábelt, beleértve a tápkábelt is. **Ugyanis ez károsíthatja a terméket.**



Soha ne szerelje szét, ne javítsa vagy módosítsa a terméket önállóan, mert a jótállás érvényét veszti. **Ha javításra van szükség, forduljon az eredeti vásárlási helyhez.**



Ne engedje, hogy a termékbe idegen anyag kerüljön. Ne helyezzen nehéz tárgyakat, folyadékokat vagy fémekeket a termékre. **Ez a termék károsodását vagy tüzet okozhat.**

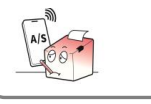

Ha a termékkel probléma merül fel, kérjük, forduljon a vásárlási helyhez vagy keresse fel a BIXOLON weboldalának termékjavítási oldalát (www.bixelon.com).



AKKUMULÁTORRA VONATKOZÓ

FIGYELMEZTETÉS ÉS VIGYÁZAT

Ez az akkumulátor megfelelő használatához és a veszély vagy fizikai sérülés megelőzéséhez szükséges, ezért kérjük, tartsa meg.



Ne tegye ki az akkumulátort erős ütésnek és ne dobja ki. Ne szerelje szét és ne módosítsa az akkumulátort. Ügyeljen arra, hogy az akkumulátor kiszivárgása ne érintkezzen a szemével vagy a bőrével. Az akkumulátort tartsa távol a gyermekektől, és ügyeljen arra, hogy gyermekek ne nyeljék le. Ellenkező esetben az akkumulátor teljesítményének és élettartamának romlását, túlmelegedését, repedését vagy kigyulladását okozhat.

Ha bőrrel érintkezik vagy lenyeli, azonnal forduljon orvoshoz..



Ha az akkumulátort hosszabb ideig nem használja, válassza le a használt készülékről, és tartsa száraz helyen. Ha hosszabb ideig nem használja, legalább 6 havonta tölts fel tárolás közben.

Ne helyezze az akkumulátort magas hőmérsékletnek kitétt helyre (közvetlen napfény, autó belsejében stb.), vagy ahol statikus elektromosság keletkezik (háztartási készülékek közelében), vagy hőtermelő berendezések (fűtőberendezés, stb.) közelébe. Ne tegye az akkumulátort tűzbe, mikrohullámú sütőbe vagy nagy nyomású sütőbe (tűzhely stb.). Ügyeljen arra, hogy a termék ne érintkezzen fémekkel (érmék, nyakláncok stb.) vagy folyadékokkal (víz, sós víz stb.). Hagyja abba az akkumulátor használatát, ha az akkumulátor használata, tárolása vagy töltése közben szagot vagy bármilyen más rendelleneséget tapasztal, például hőt, elszíneződést, deformációt vagy szivárgást.



Ne tévesse össze az akkumulátor (+) és (-) csatlakozóit. Ne hagyja, hogy fém érintkezzen az akkumulátor (+) és (-) csatlakozóival. Ha az akkumulátor (+) és (-) pólusa idegen anyaggal szennyezett, törölje le őket egy száraz ruhával.

Ellenkező esetben az akkumulátor teljesítményének és élettartamának romlását, túlmelegedést, repedést vagy gyulladást okozhat.



Az akkumulátort csak a Bixelon által biztosított adapterrel vagy töltővel szabad feltölteni, és ha a töltés a megadott töltési idő (6 óra) után meghússul, állítsa le a töltést. Ne tölts a terméket a kézikönyvben meghatározott töltési időnél tovább.

Ellenkező esetben az akkumulátor teljesítményének és élettartamának romlását, túlmelegedést, repedést vagy gyulladást okozhat.

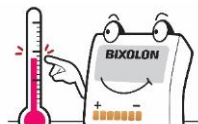

Az akkumulátort a megfelelő működési hőmérsékleti tartományon belül tárolja és használja.

- Töltés: 0-40°C (32 - 104°F)
- Használatban: -15 - 50°C (5 - 122°F)
- Hosszú távú tárolás (több mint 30 nap): 15-40°C (5 - 104°F)

Ellenkező esetben az akkumulátor teljesítményének és élettartamának romlását, túlmelegedést, repedést vagy gyulladást okozhat.



Használat után feltétlenül kapcsolja ki a az akkumulátor által ellátott készüléket. Az akkumulátor ártalmatlanításakor teljesen merítse le az akkumulátort, és szigetelje le az csatlakozókat szigetelőszalaggal stb.

Ártalmatlanítsa az arra kijelölt helyen, az adott ország vonatkozó törvényei és előírásai szerint.

Stampante mobile SPP-R200III

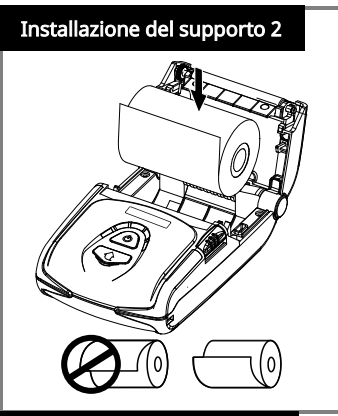
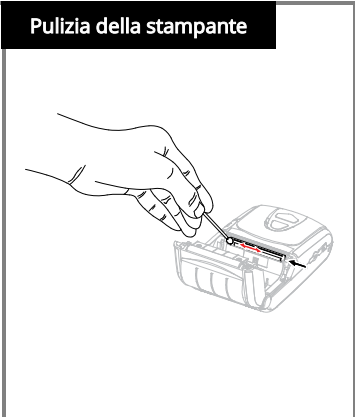
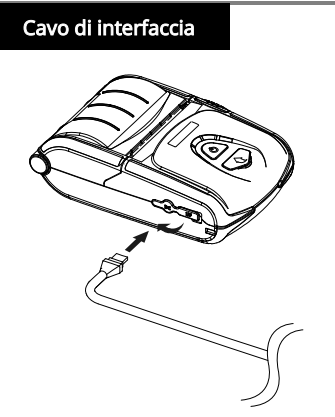
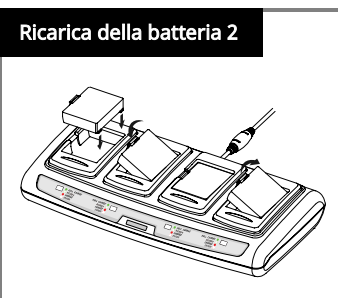
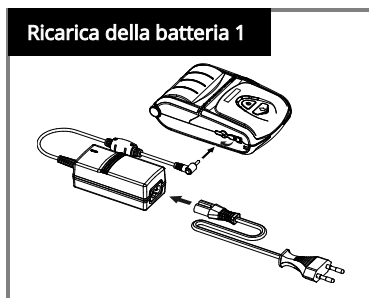
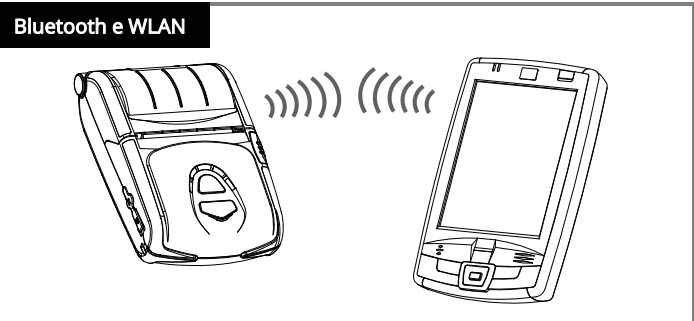
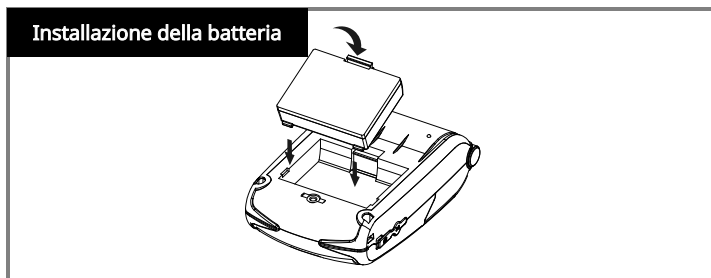
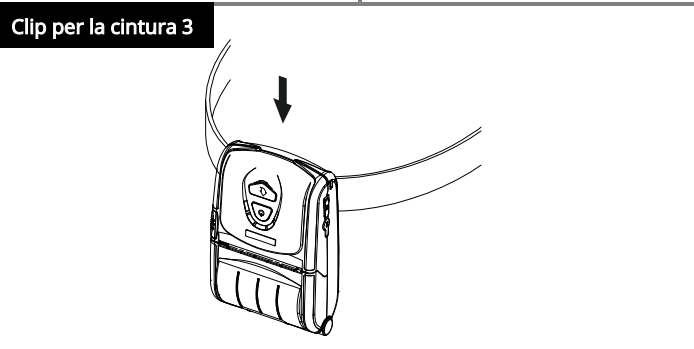
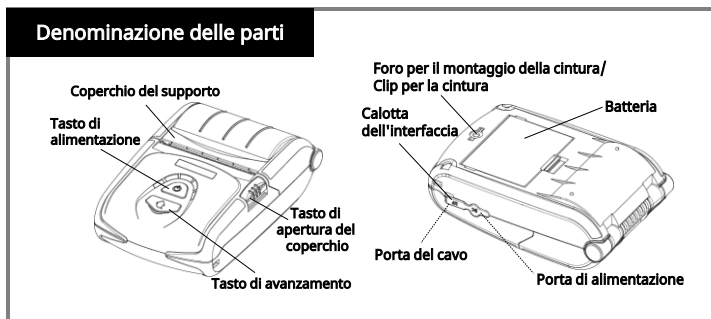
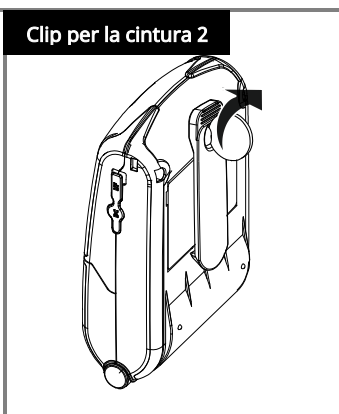
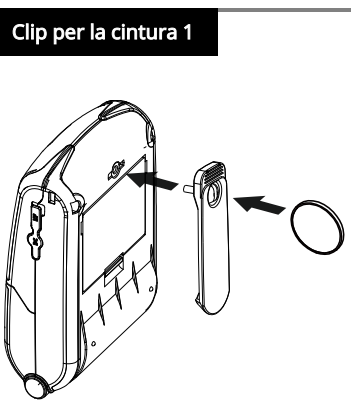
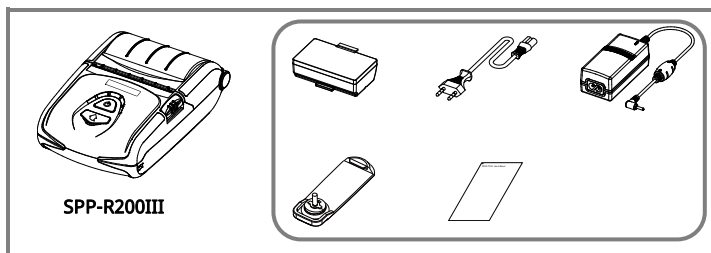

Per maggiori informazioni, si prega di visitare il sito web di BIXOLON.





AVVERTENZA E CAUTELA

Si intende il rischio di morte, lesioni fisiche, gravi perdite economiche, danni ai dati, ecc. che possono essere arrecati all'utente.



Non collegare più di un dispositivo a una singola presa di corrente o a una presa difettosa. Utilizzare solo prese di corrente con messa a terra conformi agli standard industriali. **La mancata osservanza di queste regole può causare scosse elettriche o incendi.**



Utilizzare solo prodotti autentici di BIXOLON. **L'azienda non fornirà assistenza post-vendita per i danni o altri problemi di qualità che potrebbero verificarsi con i prodotti falsi (o ricondizionati).**



Non piegare o sforzare eccessivamente il cavo di alimentazione. Spingere saldamente il cavo di alimentazione fino in fondo nella presa di corrente per evitare che rimanga allentato. Assicurarsi di tenere il cavo ben saldo quando lo si stacca dalla presa di corrente. Non rimuovere il cavo di alimentazione mentre il dispositivo è in uso. **La mancata osservanza di queste regole può causare scosse elettriche o incendi.**



Tenere i piccoli accessori o altri materiali di imballaggio lontano dalla portata dei bambini. Avvertenza: pericolo di soffocamento. **L'uso improprio del dispositivo può provocare lesioni che possono richiedere l'intervento urgente di un medico.**

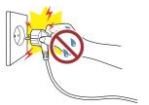

Tenere i liquidi in quantità eccessiva lontano dal cavo di alimentazione e dalla presa di corrente. Eventuali impurità sui cavi di alimentazione devono essere pulite con un panno asciutto. **La mancata osservanza di queste regole può causare scosse elettriche o incendi.**



Non lasciare che il dispositivo venga danneggiato da oggetti pesanti. **La mancata osservanza di queste regole può causare scosse elettriche o incendi.**



Se il dispositivo emette suoni strani, odore di bruciato o fumo, spegnerlo immediatamente e scollegare il cavo di alimentazione. Se il dispositivo cade o viene danneggiato all'esterno, spegnerlo immediatamente e scollegare il cavo di alimentazione. **Non sottoporre il dispositivo a urti. Ciò potrebbe provocare danni al dispositivo o un incendio.**



Installare il dispositivo in un'area ben ventilata, tenendolo a una certa distanza dalla parete. L'installazione della stampante in determinati ambienti esposti a un'eccessiva presenza di polvere, umidità e fluttuazioni di temperatura o un uso particolarmente intenso della stessa può provocare danni al dispositivo. Un aumento della temperatura interna può innescare un incendio. **Se non si è sicuri della collocazione del dispositivo, contattare il negozio in cui esso è stato acquistato.**



Installare il dispositivo in un luogo fisso per prevenirne il ribaltamento. Quando si sposta il dispositivo, spegnere l'alimentazione e scollegare tutti i cavi collegati, compreso il cavo di alimentazione. **In caso contrario, si rischia di danneggiare il dispositivo.**



Non smontare, riparare o modificare il prodotto per conto proprio, poiché ciò farebbe decadere la garanzia. **Qualora si renda necessaria una riparazione, rivolgersi al rivenditore originale.**



Non far penetrare sostanze estranee nel dispositivo. Non collocare oggetti pesanti, liquidi o metalli sul dispositivo. **Ciò potrebbe provocare danni al dispositivo o un incendio.**



In caso di problemi con il dispositivo, contattare il rivenditore originale o la pagina di assistenza tecnica del sito web (www.bixolon.com).



AVVERTENZE E PRECAUZIONI

RELATIVE ALLA BATTERIA

Per utilizzare la batteria in modo corretto e prevenire pericoli o danni fisici, si prega di attenersi ad esse.



Non sottoporre la batteria a forti urti e non lanciarla. Non smontare o modificare la batteria. Non permettere che le perdite della batteria entrino in contatto con gli occhi o la pelle. Tenere la batteria fuori dalla portata dei bambini e assicurarsi che i bambini non la ingeriscano. In caso contrario, si potrebbe verificare un deterioramento delle prestazioni e della durata della batteria, un surriscaldamento, una rottura o un'accensione.

In caso di contatto con la pelle o di ingestione, consultare tempestivamente un medico.



Se la batteria non viene utilizzata per un lungo periodo, scollegarla dal dispositivo in uso e conservarla in un luogo asciutto. Anche se non viene utilizzata per lungo tempo, caricarla almeno una volta ogni 6 mesi durante il periodo di conservazione.

Non collocare la batteria in luoghi esposti a temperature elevate (luce solare diretta, interno di un'auto, ecc.) o in cui si genera elettricità statica (vicino a elettrodomestici, ecc.), o in prossimità di dispositivi che generano calore (dispositivi di riscaldamento, ecc.). Non mettere la batteria nel fuoco, nel forno a microonde o in un dispositivo ad alta pressione (pentola a pressione, ecc.). Assicurarsi che il prodotto non venga a contatto con metalli (monete, collane, ecc.) o liquidi (acqua, acqua salata, ecc.). Interrompere l'uso della batteria in caso di odore o di altre anomalie quali calore, scolorimento, deformazione o perdita durante l'uso, la conservazione o la carica della batteria.



Non confondere i terminali (+) e (-) della batteria. Non lasciare che il metallo entri in contatto con i terminali (+) e (-) della batteria. Se i terminali (+) e (-) della batteria sono sporchi di sostanze estranee, pulirli con un panno asciutto.

In caso contrario, si potrebbe verificare un deterioramento delle prestazioni e della durata della batteria, un surriscaldamento, una rottura o un'accensione.



La batteria deve essere caricata solo con l'adattatore o il caricabatterie forniti da Bixolon; se la carica non riesce dopo il tempo di carica specificato (6 ore), interromperla. Non caricare il prodotto oltre il tempo di carica specificato nel presente manuale.

In caso contrario, si potrebbe verificare un deterioramento delle prestazioni e della durata della batteria, un surriscaldamento, una rottura o un'accensione.



Conservare e utilizzare la batteria entro il corretto intervallo di temperatura di esercizio.

- Carica: 0 - 40°C (32 - 104°F)
- Uso: -15 - 50°C (5 - 122°F)
- Conservazione a lungo termine (più di 30 giorni): 15 - 40°C (5 - 104°F)

In caso contrario, si potrebbe verificare un deterioramento delle prestazioni e della durata della batteria, un surriscaldamento, una rottura o un'accensione.



Assicurarsi di spegnere l'alimentazione del dispositivo per il quale viene utilizzata la batteria dopo l'uso. Quando si smaltisce la batteria, scaricarla completamente e isolare i terminali con nastro adesivo, ecc.

Smaltirla in un luogo stabilito in base alle leggi e alle normative vigenti nel paese.

Mobilā printere SPP-R200III

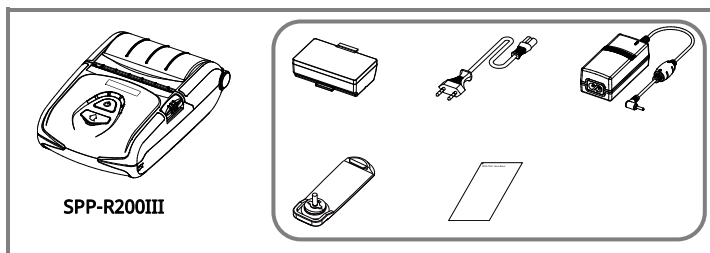

SPP-R200III

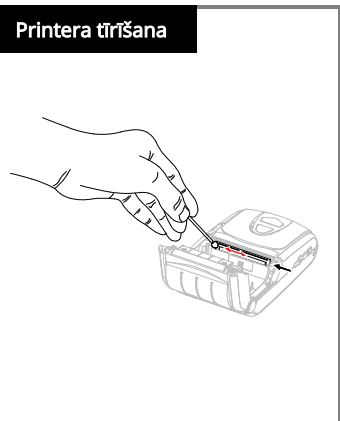
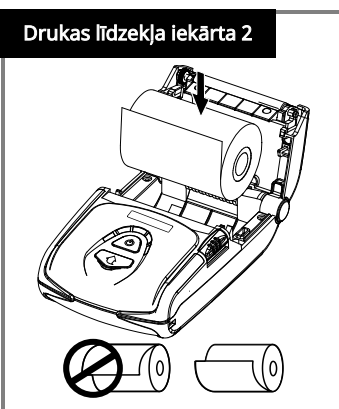
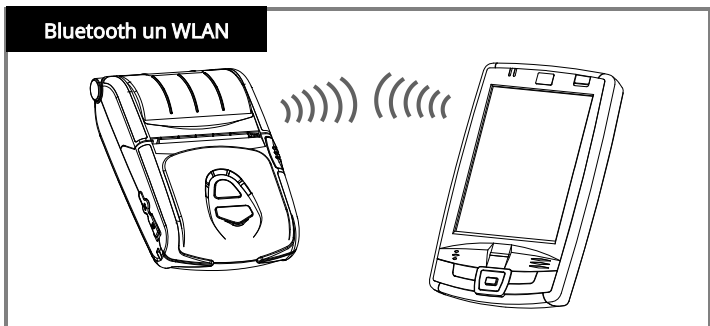
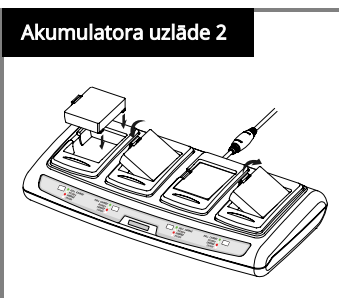
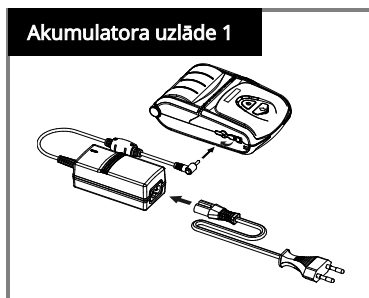
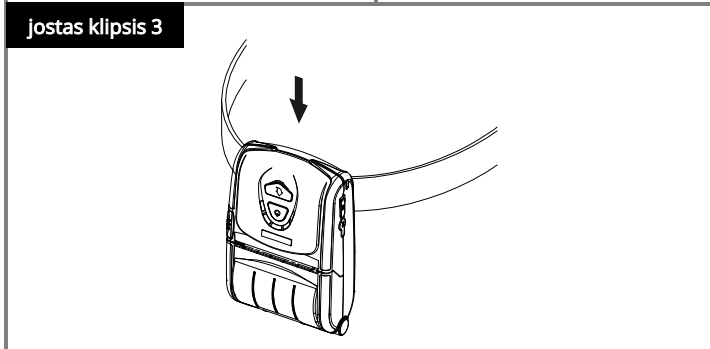
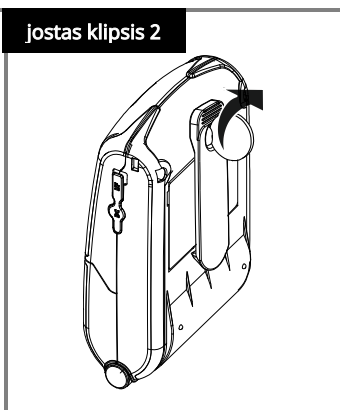
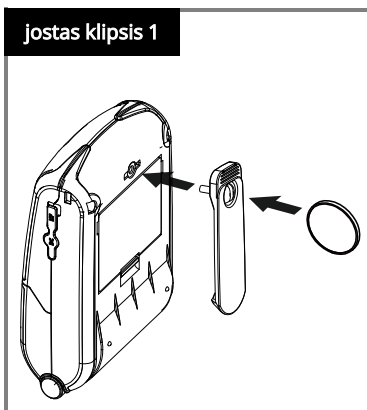
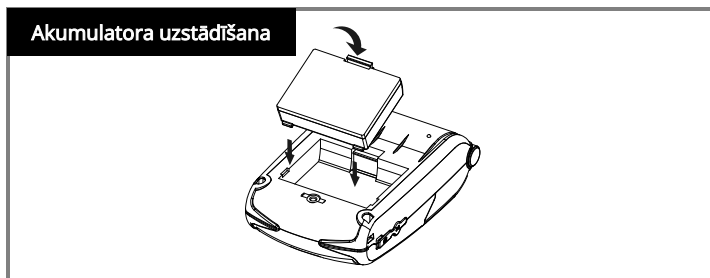
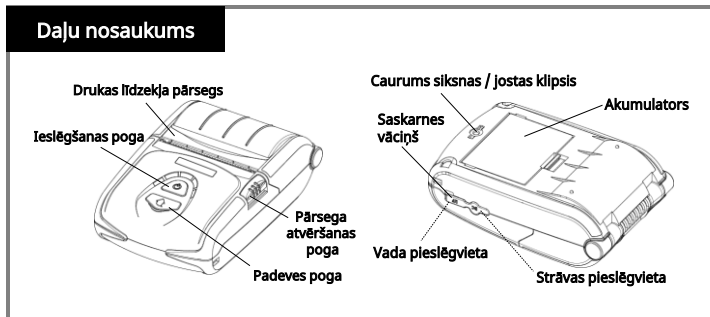

Lai iegūtu vairāk informācijas, lūdzu, apmeklējiet BIXOLON vietni.



BRĪDINĀJUMS / IEVĒROT PIESARDZĪBU



Nozīmē nāvi, traumas, nopietnus finansiālus zaudējumus, datu bojājumus u.c., kas var tikt nodarīti lietotājam.



Nepieslēdziet vairākus izstrādājumus vienai vai bojātai strāvas kontaktligzdai.
Izmantojiet tikai tādas iezemētas kontaktligzdas, kas atbilst nozares standartiem. **Neievērošana var izraisīt strāvas triecienu vai ugunsgrēku**



Izmantojiet tikai autentiskus BIXOLON izstrādājumus. **Uzņēmums nesniegs pēcpārdošanas atbalstu bojājumam vai citu kvalitātes problēmu gadījumā, kas var rasties saistībā ar viltotiem (vai atjaunotiem) izstrādājumiem.**



Pārmērīgi nelociet un nenostiepiet strāvas vadu. Droši iebīdīet strāvas vadu līdz galam strāvas kontaktligzdā, lai tas nepaliktu vaļīgs. Pārlicinieties, ka, atvienojot vadu no strāvas kontaktligzdas, **turat to cieši. Neatvienojiet strāvas vadu, kamēr izstrādājums tiek lietots. Neievērošana var izraisīt strāvas triecienu vai ugunsgrēku.**



Nelielus piederumus vai citus iepakojuma materiālus glabājiet tā, lai tie nebūtu pieejami maziem bērniem. Uzmanieties: aizrīšanās risks. **Nepareiza apiešanās ar izstrādājumu var radīt traumas, kuru dēļ var būt nepieciešama steidzama medicīniskā palīdzība.**

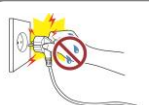

Uzglabājiet lielus šķidrumu daudzumus tālu no strāvas vada un kontaktligzdas. Ja uz strāvas vadiem ir uzsmērēta kāda viela, noslaukiet to ar sausu drānu. **Neievērošana var izraisīt strāvas triecienu vai ugunsgrēku.**



Nepieļaujiet, ka izstrādājumu sabojā smagi priekšmeti. **Neievērošana var izraisīt strāvas triecienu vai ugunsgrēku.**



Ja izstrādājums rada divainu skaņu, deguma smaku vai dūmus, nekavējoties izslēdziet strāvas padevi un atvienojiet strāvas vadu. Ja izstrādājums ir nokritis vai tā ārpusē ir bojāta, nekavējoties izslēdziet strāvas padevi un atvienojiet strāvas vadu. **Nepakļaujiet izstrādājumu triecienam. Tas var izraisīt izstrādājuma bojājumus vai ugunsgrēku.**



Uzstādiet izstrādājumu labi vēdināmā vietā, ievērojot noteiktu attālumu no sienas. Izstrādājuma uzstādīšana noteiktās vidēs, kurās ir tendence uz pārmērīgu putekļu, mitruma daudzumu un temperatūras svārstībām, vai izstrādājuma izmantošana ekstremālos apstākļos var izraisīt printera bojājumus. Iekšējās temperatūras paaugstināšanās var izraisīt ugunsgrēku. **Ja neesat pārliecināts par izstrādājuma novietojumu, sazinieties ar pirkšanas vietu.**



Uzstādiet izstrādājumu stabilā vietā, lai novērstu tā apgāšanos. Pārvietojot izstrādājumu, izslēdziet strāvas padevi un atvienojiet visus pievienotos vadus, tostarp strāvas vadu. **Citādi var sabojāt izstrādājumu.**



Nekad patstāvīgi neizjauciet, neremontējiet vai neveiciet izmaiņas izstrādājumā, jo tad garantija zaudēs spēku. **Ja nepieciešams remonts, sazinieties ar sākotnējo iegādes vietu.**



Nepieļaujiet, ka izstrādājumā nonāk jebkādas svešķermeņi. Nenovietojiet uz izstrādājuma smagus priekšmetus, šķidrumus vai metālus. **Tas var izraisīt izstrādājuma bojājumus vai ugunsgrēku.**



Ja rodas problēmas ar izstrādājumu, lūdzu, sazinieties ar sākotnējo iegādes vietu vai izmantojiet BIXOLON tīmekļa vietnes izstrādājumu remonta lapu (www.bixolon.com).



BRĪDINĀJUMS PAR AKUMULATORU

Paredzēts, lai pareizi lietotu akumulatoru un novērstu apdraudējumu vai fiziskus bojājumus, tāpēc, lūdzu, saglabājiet to.



Nepakļaujiet akumulatoru spēcīgam triecienam un nemetiet to. Neizjauciet akumulatoru un neveiciet tajā izmaiņas. Nelaujiet noplūdei no akumulatora nonākt saskarē ar acīm vai ādu. Glabājiet akumulatoru bērniem nepieejamā vietā un pārlicinieties, ka bērni to nenorij. Pretējā gadījumā var tikt izraisīta akumulatora darbības pasliktināšanās un kalpošanas laika samazināšanās, pārkaršana, plīsums vai aizdegšanās.

Ja tas nonāk saskarē ar ādu vai tiek norīts, nekavējoties konsultējieties ar ārstu.



Ja akumulatoru paredzēts ilgstoši neizmantojot, atvienojiet to no izmantotās ierīces un turiet to sausā vietā. Pat ja tas netiek izmantots ilgu laiku, uzlādējiet to vismaz reizi 6 mēnešos, kamēr tas atrodas glabāšanā.

Nenovietojiet akumulatoru vietās, kas pakļautas augstām temperatūrām (tiešiem saules stariem, automašīnas iekšpusē u.c.), vai vietās, kur rodas statiskā elektrība (sadzīves tehnikas tuvumā u.c.), vai siltuma ģenerēšanas ierīču tuvumā (apkures ierīce u.c.). Nolieciet akumulatoru ugunī, mikroviļņu krāsnī vai augsta spiediena apstākļos (spiediena katlā u.c.). **Nodrošiniet, lai izstrādājums nesaskartos ar metāliem (monētām, kaklarotām u.c.) vai šķidrumiem (ūdens, sālsūdens u.c.). Pārtrauciet akumulatora lietošanu, ja akumulatora lietošanas, uzglabāšanas vai uzlādes laikā tas rada smaku vai citas neparastas parādības, piemēram, karstums, krāsas maiņa, deformācija vai noplūde.**



Nejauciet akumulatora (+) un (-) spaiļes. Nelaujiet metālam saskarties ar akumulatora (+) un (-) spaiļēm. Ja akumulatora (+) un (-) spaiļes ir nosmērētas ar nepiederīgām vielām, noslaukiet tās ar sausu drānu.

Pretējā gadījumā var tikt izraisīta akumulatora darbības pasliktināšanās un kalpošanas laika samazināšanās, pārkaršana, plīsums vai aizdegšanās.



Akumulatoru vajadzētu uzlādēt tikai izmantojot Bixolon nodrošināto adapteri vai lādētāju, un, ja pēc noteiktā uzlādes laika (6 stundas) uzlāde nav izdevusies, pārtrauciet uzlādi. Neuzlādējiet izstrādājumu ilgāk par šajā rokasgrāmatā norādīto uzlādes laiku.

Pretējā gadījumā var tikt izraisīta akumulatora darbības pasliktināšanās un kalpošanas laika samazināšanās, pārkaršana, plīsums vai aizdegšanās

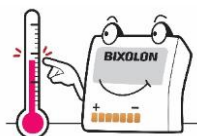

Uzglabājiet un izmantojiet akumulatoru pareizas darba temperatūras diapazonā.
- Uzlāde: 0 - 40°C (32 - 104°F)
- Lietošana: -15 - 50 °C (5 - 122 °F)
- Ilgstoša uzglabāšana (ilgāk par 30 dienām): 15 - 40°C (5 - 104°F)

Pretējā gadījumā var tikt izraisīta akumulatora darbības pasliktināšanās un kalpošanas laika samazināšanās, pārkaršana, plīsums vai aizdegšanās.



Pēc lietošanas noteikti izslēdziet strāvu ierīci, kuru apkalpo akumulators. Izmetot akumulatoru, pilnībā izlādējiet akumulatoru un izolējiet spaiļes ar lenti u.c.

Izmetiet tam paredzētā vietā saskaņā ar attiecīgajiem valsts tiesību aktiem.

Mobilus spausdintuvas SPP-R200III

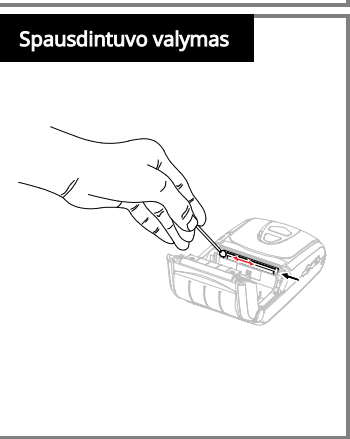
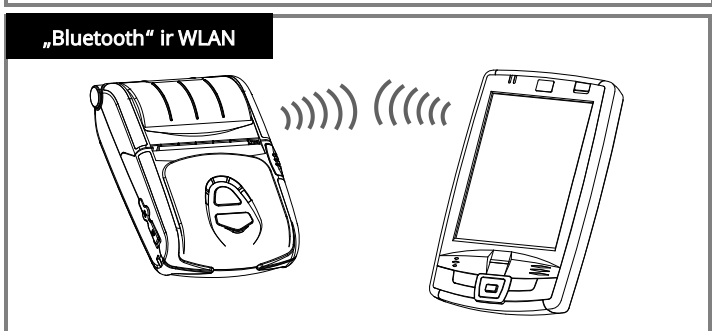
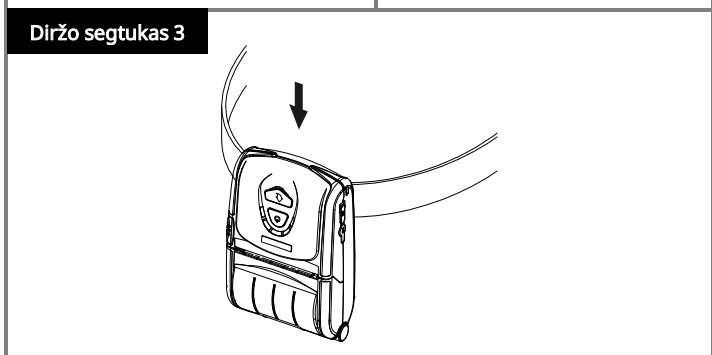
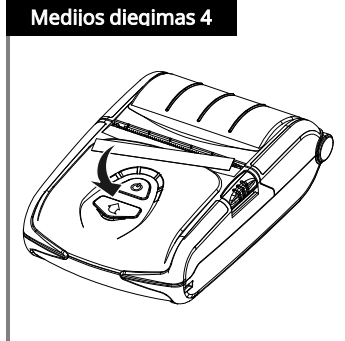
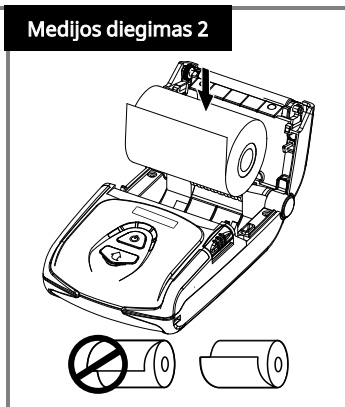
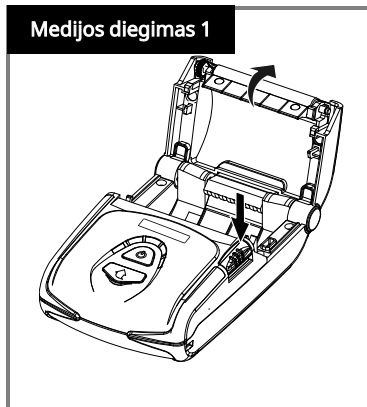
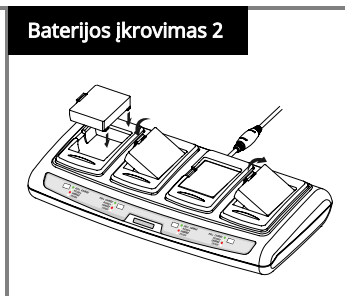
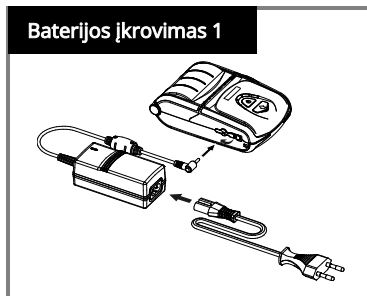
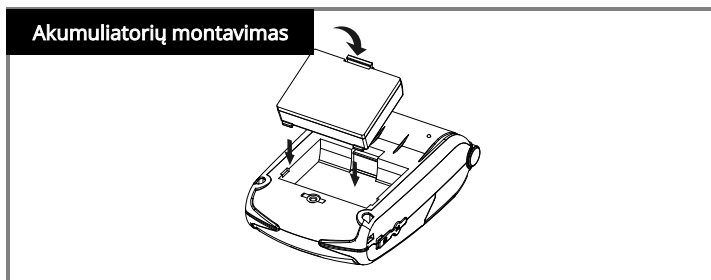
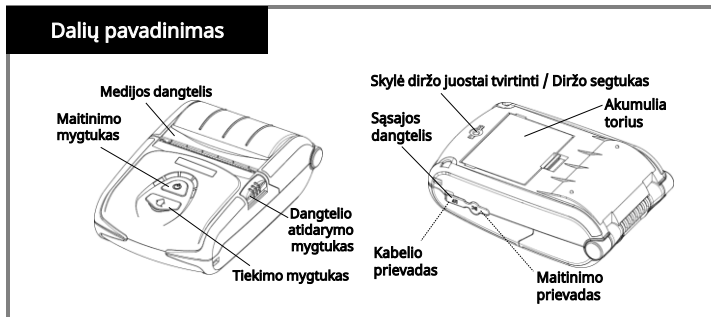
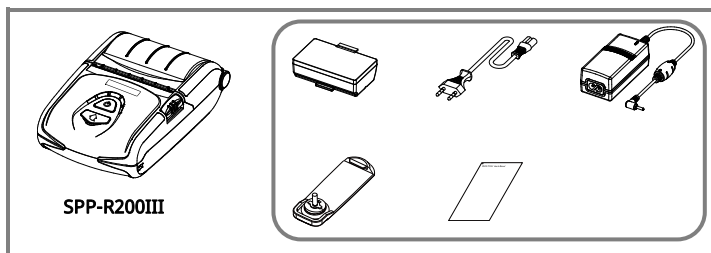

Daugiau informacijos rasite apsilankę BIXOLON svetainėje.



ĮSPĖJIMAI IR PERSPĖJIMAI

Is described as death, physical injuries, serious financial losses, and damage to data etc. that can be caused to the user.



Prie vieno maitinimo lizdo neprijunkite kelių gaminių, arba nejunkite jų, jei lizdas yra sugedęs. Naudokite tik įžemintus elektros lizdus, atitinkančius pramonės standartą. **Neatitikimas gali sukelti elektros smūgį arba gaisrą.**



Naudokite tik autentiškus BIXOLON gaminius. **Įmonė neteiks pagalbos po pardavimo dėl sugadintų ar kitų kokybės problemų, su kuriomis gali susidurti padirbti (arba atnaujinti) gaminiai.**



Pernelyg nelenkite ir neįtempkite maitinimo laido. Saugiai įstumkite maitinimo laidą iki galo į maitinimo lizdą, kad jis neatsilaisvintų. Atjungdami laidą nuo maitinimo lizdo būtinai tvirtai laikykite jį už laido. Neišimkite maitinimo laido, kol gaminys naudojamas. **Neatitikimas gali sukelti elektros smūgį arba gaisrą.**



Mažus priedus ar kitas pakavimo medžiagas laikykite atokiau nuo mažų vaikų. Saugokitės: pavojus užspringti. **Netinkamai elgdamiesi su gaminiu galite susižeisti, todėl gali tekti skubiai kreiptis į gydytoją.**

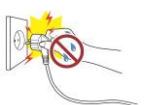

Saugokite, kad prie maitinimo laido ir lizdo nepatektų skysčių. Jei ant maitinimo laidų pateko medžiagos, nuvalykite sausu skudurėliu. **Neatitikimas gali sukelti elektros smūgį arba gaisrą.**



Neleiskite, kad gaminį pažeistų sunkūs daiktai. **Neatitikimas gali sukelti elektros smūgį arba gaisrą.**



Jei gaminys skleidžia keistą garšą, degėsių kvapą arba dūmus, nedelsdami išjunkite maitinimą ir atjunkite maitinimo laidą. Jei gaminys nukrito arba buvo pažeista jo išorė, nedelsdami išjunkite maitinimą ir atjunkite maitinimo laidą. Neleiskite produktui patirti smūgių. **Dėl to gali būti pažeistas gaminys arba kilti gaisras.**



Gaminį montuokite gerai vėdinamoje vietoje, laikydami jį tam tikru atstumu nuo sienos. Įrengus gaminį tam tikrose vietose, kuriose yra per didelis dulkių, drėgmės ir temperatūros svyravimų kiekis, arba naudojant gaminį ekstremaliomis sąlygomis, spausdintuvai gali būti sugadinti. Vidinių sąnaudų padidėjimas temperatūra gali sukelti gaisrą. **Būtinai kreipkitės į pirkimo vietą, jei nesate tikri dėl produkto pateikimo.**



Gaminį sumontuokite fiksuotoje vietoje, kad jis neapvirštų. Judindami gaminį, išjunkite maitinimą ir atjunkite visus prijungtus kabelius, įskaitant maitinimo laidą. **Kitu atveju, tai gali sugadinti gaminį.**



Niekada savarankiškai neardykite, neremontuokite ir nemodifikuokite gaminių, nes garantija nustos galioti. **Jei reikia atlikti remontą, kreipkitės į pirminę pirkimo vietą.**



Neleiskite jokioms pašalinėms medžiagoms patekti ant produkto. Ant gaminių nedėkite sunkių daiktų, skysčių ar metalų. **Dėl to gali būti pažeistas gaminys arba kilti gaisras.**



Jei su gaminiu iškilo problemų, kreipkitės į pirminę pirkimo vietą arba į BIXOLON svetainės gaminių remonto puslapį (www.bixelon.com).



ĮSPĖJIMAS IR PERSPĖJIMAS DĖL AKUMULIATORIAUS

Akumuliatorių reikia tinkamai naudoti ir išvengti pavojaus ar fizinės žalos, todėl saugokite jį.



Saugokite akumuliatorių nuo stiprių smūgių ir nenumeskite. Neardykite ir nemodifikuokite akumuliatoriaus. Neleiskite, kad nutekėjęs akumuliatoriaus skystis patektų į akis ar ant odos. Akumuliatorių laikykite vaikams nepasiekiamoje vietoje ir pasirūpinkite, kad vaikai jo neprarytų. Priešingu atveju gali pablogėti akumuliatoriaus veikimas ir eksploataavimo laikas, jis gali perkaisti, trūkti arba užsidegti.

Patekus ant odos arba jį prarijus, nedelsdami kreipkitės į gydytoją.



Jei akumuliatoriaus nenaudosite ilgą laiką, atjunkite jį nuo naudojamo prietaiso ir laikykite sausoje vietoje. Net jei jis nenaudojamas ilgą laiką, įkraukite jį bent kartą per 6 mėnesius, kol jis laikomas.

Nestatykite akumuliatoriaus ten, kur veikia aukšta temperatūra (tiesioginiai saulės spinduliai, automobilio viduje ir pan.) arba kur susidaro statinė elektra (prie buitinių technikos ir pan.), arba šalia šilumą generuojančių įrenginių (šildymo prietaiso ir pan.). Nedėkite akumuliatoriaus į ugnį, mikrobangų krosnelę ar aukštą slėgį (slėginę viryklę ir pan.).

Užtikrinkite, kad gaminys nesiliestų su metalais (monetomis, karoliais ir pan.) arba skysčiais (vandeniu, sūriu vandeniu ir kt.). Nustokite naudoti akumuliatorių, jei naudojant, saugant ar įkraunant akumuliatorių atsiranda kvapas arba atsiranda kitų nenormalių savybių, pvz., įkaista, pakinta spalva, deformuojasi ar išsilieja.



Nesupainiokite akumuliatoriaus (+) ir (-) gnybtų. Neleiskite, kad metalas liestųsi su akumuliatoriaus (+) ir (-) gnybtais. Jei akumuliatoriaus (+) ir (-) gnybtai sutepti pašalinėmis medžiagomis, nuvalykite juos sausa šluoste.

Priešingu atveju gali pablogėti akumuliatoriaus veikimas ir eksploataavimo laikas, jis gali perkaisti, trūkti arba užsidegti.



Akumuliatorių galima įkrauti tik naudojant „Bixelon“ pateiktą adapterį arba įkroviklį, o jei po nurodyto įkrovimo laiko (6 val.) įkrovimas nepavyksta, nutraukite įkrovimą. Nekraukite gaminių ilgiau nei šiame vadove nurodytas įkrovimo laikas.

Priešingu atveju gali pablogėti akumuliatoriaus veikimas ir eksploataavimo laikas, jis gali perkaisti, trūkti arba užsidegti.



Laikykite ir naudokite akumuliatorių tinkamame darbinės temperatūros diapazone.

- Įkrovimas: 0 - 40°C (32 - 104°F)
- Naudojant: -15 - 50°C (5 - 122°F)
- Ilgalais laikymas (ilgiau nei 30 dienų): 15 - 40°C (5 - 104°F)

Priešingu atveju gali pablogėti akumuliatoriaus veikimas ir tarnavimo laikas, jis gali perkaisti, plyšti arba užsidegti.



Po naudojimo būtinai išjunkite prietaiso, kuriam naudojamas akumuliatorius, maitinimą. Išmesdami akumuliatorių, visiškai iškraukite akumuliatorių, o gnybtus izoliuokite juostele ir pan. **Išmeskite jį tam skirtoje vietoje pagal atitinkamus šalies įstatymus ir reglamentus.**

Išmeskite jį tam skirtoje vietoje pagal atitinkamus šalies įstatymus ir reglamentus.

Mobilna drukarka SPP-R200III

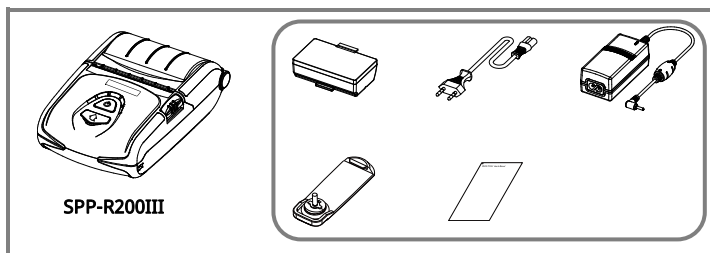

SPP-R200III

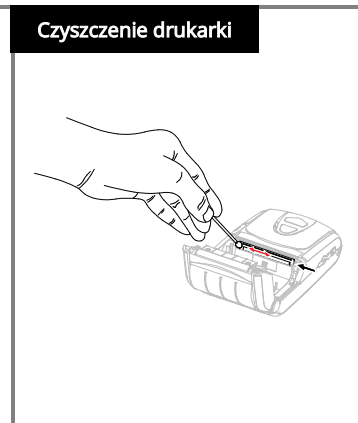
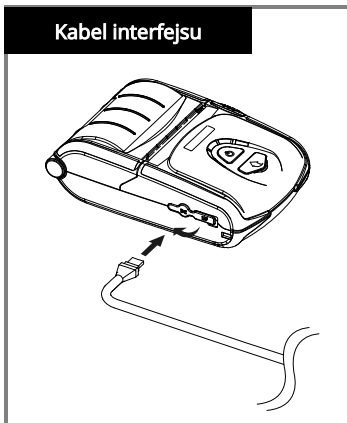
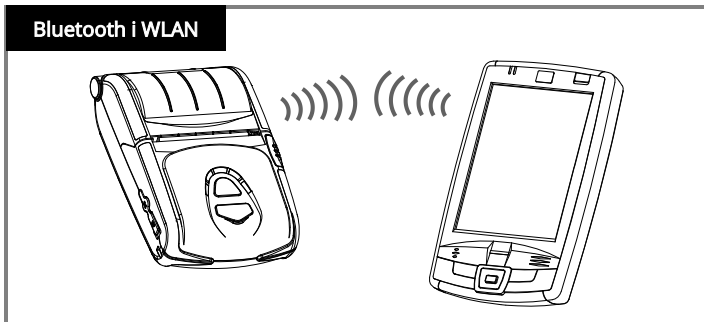
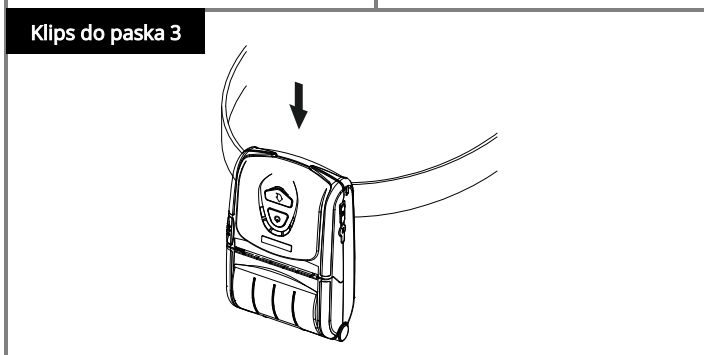
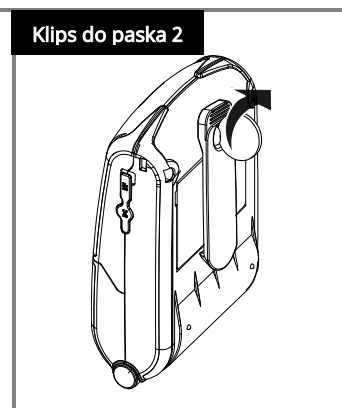
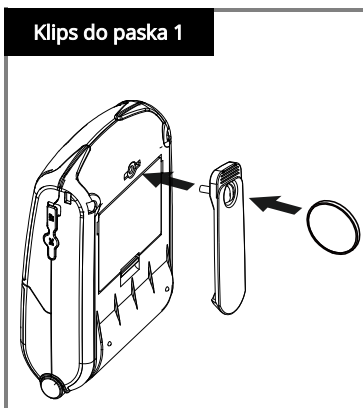
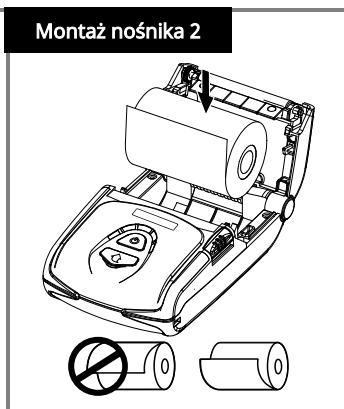
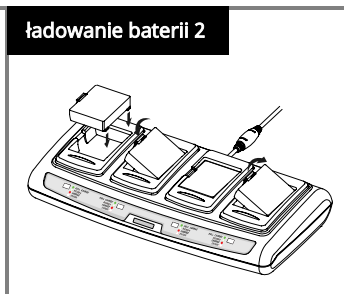
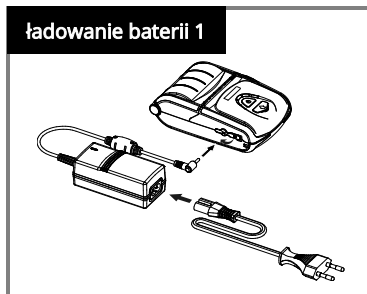
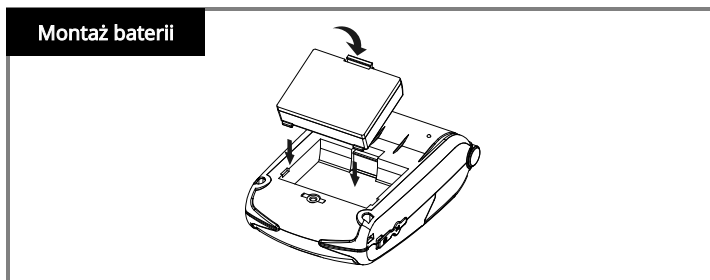
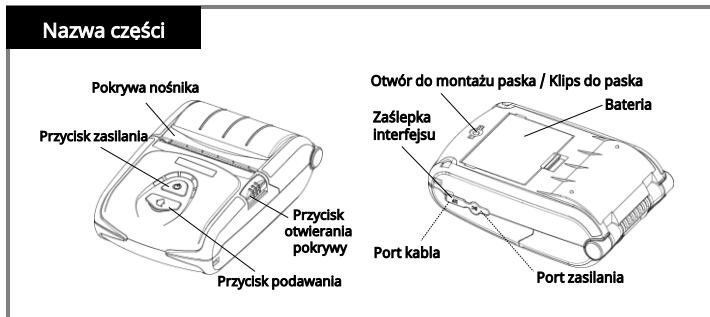

Więcej informacji uzyskasz, odwiedzając stronę internetową BIXOLON.





OSTRZEŻENIE I PRZESTROGA

Sygnalizuje niebezpieczeństwo śmierci, obrażeń fizycznych, poważnych strat finansowych, uszkodzenia danych itp. dla użytkownika.



Nie podłączać wielu urządzeń do jednego gniazdka zasilania lub do wadliwego gniazdka zasilania. Należy używać wyłącznie uziemionych gniazdek elektrycznych spełniających normy branżowe. **Nieprzestrzeganie tego zalecenia może spowodować porażenie prądem elektrycznym lub pożar.**



Należy używać wyłącznie oryginalnych produktów firmy BIXOLON. Firma nie zapewnia wsparcia posprzedażowego w przypadku uszkodzeń lub innych problemów związanych z jakością, które mogą wystąpić w przypadku podrobionych (lub regenerowanych) produktów.



Nie należy nadmiernie zginać ani naciągać przewodu zasilającego. Przewód zasilający należy wcisnąć do końca do gniazdka, aby nie pozostał luźny. Podczas odłączania przewodu od gniazda zasilania należy go mocno trzymać. Nie wolno odłączać przewodu zasilającego podczas używania urządzenia. **Nieprzestrzeganie tego zalecenia może spowodować porażenie prądem elektrycznym lub pożar.**



Drobne akcesoria lub inne materiały opakowaniowe należy przechowywać z dala od małych dzieci. Uwaga: ryzyko zadławienia. **Niewłaściwe obchodzenie się z urządzeniem może spowodować obrażenia wymagające pilnej pomocy medycznej.**



Nadmierne ilości cieczy należy przechowywać z dala od przewodu zasilającego i gniazdka. W przypadku zabrudzenia przewodów zasilających należy wytrzeć je suchą szmatką. **Nieprzestrzeganie tego zalecenia może spowodować porażenie prądem elektrycznym lub pożar.**



Nie dopuścić do uszkodzenia urządzenia przez ciężkie przedmioty. **Nieprzestrzeganie tego zalecenia może spowodować porażenie prądem elektrycznym lub pożar.**



Jeżeli z produktu wydobywa się dziwny odgłos, zapach spalenizny lub dym, należy natychmiast wyłączyć zasilanie i odłączyć przewód zasilający. W przypadku upuszczenia urządzenia lub uszkodzenia jego obudowy należy natychmiast wyłączyć zasilanie i odłączyć przewód zasilający. **Nie narażać urządzenia na wstrząsy. Mogłoby to spowodować uszkodzenie urządzenia lub pożar.**



Urządzenie należy zainstalować w dobrze wentylowanym miejscu, w pewnej odległości od ściany. Instalacja produktu w środowisku, w których występuje nadmierne zapylenie, wilgoć i wahania temperatury lub włątkowo intensywne użytkowanie urządzenia może spowodować uszkodzenie drukarki lub pożar. Wzrost temperatury wewnętrznej może wywołać pożar. **W razie wątpliwości co do umiejscowienia urządzenia należy skontaktować się z punktem sprzedaży.**



Urządzenie należy zainstalować w stałym miejscu, aby zapobiec jego przewróceniu. Podczas przenoszenia urządzenia należy wyłączyć zasilanie i odłączyć wszystkie przewody podłączone do urządzenia, w tym przewód zasilający. **Może to spowodować uszkodzenie urządzenia.**



Nigdy nie należy samodzielnie demontować, naprawiać ani modyfikować urządzenia, ponieważ spowoduje to utratę gwarancji. **W razie konieczności naprawy należy skontaktować się z oryginalnym miejscem zakupu.**



Nie dopuszczać do przedostania się ciał obcych do wnętrza urządzenia. Nie umieszczać na urządzeniu ciężkich przedmiotów, cieczy ani metali. **Mogłoby to spowodować uszkodzenie urządzenia lub pożar.**



W razie wystąpienia problemu z produktem należy skontaktować się z oryginalnym miejscem zakupu lub za pośrednictwem strony napraw produktów w witrynie internetowej firmy BIXOLON (www.bixolon.com).



OSTRZEŻENIA I PRZESTROGI

DOTYCZĄCE BATERII

Mają one na celu prawidłowe korzystanie z baterii i zapobieganie niebezpieczeństwu lub uszkodzeniom fizycznym, dlatego należy je zachować.



Nie narażać baterii na silne uderzenia ani nie rzucać nią. Nie należy demontować ani modyfikować baterii. Nie dopuszczać do zetknięcia się wycieku z baterii z oczami lub skórą. Baterię należy przechowywać w miejscu niedostępnym dla dzieci i upewnić się, że dzieci jej nie połkną. W przeciwnym razie może dojść do pogorszenia sprawności i żywotności baterii, jej przegrzania, pęknięcia lub zapłonu.

W razie kontaktu ze skórą lub połknięcia należy natychmiast zasięgnąć porady lekarza.



Jeżeli bateria ma pozostać nieużywana przez dłuższy czas, należy odłączyć ją od używanego urządzenia i przechowywać w suchym miejscu. Nawet w przypadku nieużywania baterii przez dłuższy czas w okresie przechowywania należy ładować ją co najmniej raz na 6 miesięcy.

Nie należy umieszczać baterii w miejscach narażonych na działanie wysokich temperatur (bezpośrednie światło słoneczne, wnętrze samochodu itp.) lub w miejscach, w których wytwarzana jest elektryczność statyczna (w pobliżu urządzeń gospodarstwa domowego itp.), lub w pobliżu urządzeń wytwarzających ciepło (urządzenia grzewcze itp.). Nie wkładać baterii do ognia, kucharki mikrofalowej lub pod wysokim ciśnieniem (szybkowar itp.). Należy upewnić się, że produkt nie ma kontaktu z metalami (monety, naszyjniki itp.) lub płynami (woda, słona woda itp.). Należy zaprzestać korzystania z baterii w przypadku pojawienia się nieprzyjemnego zapachu lub innych nieprawidłowości, takich jak wysoka temperatura, odbarwienie, odształcenie lub wyciek podczas użytkowania, przechowywania lub ładowania baterii.



Nie pomylić biegunów (+) i (-) baterii. Nie należy dopuszczać do kontaktu metalu z zaciskami (+) i (-) baterii. Jeżeli zaciski (+) i (-) baterii są zabrudzone obcymi substancjami, należy wytrzeć je suchą szmatką.

W przeciwnym razie może to spowodować pogorszenie wydajności i żywotności baterii, przegrzanie, pęknięcie lub zapłon.



Baterię należy ładować wyłącznie za pomocą adaptera lub ładowarki dostarczonej przez firmę Bixolon, a jeżeli ładowanie nie powiedzie się w określonym czasie (6 godzin), należy je przerwać. Nie należy ładować produktu dłużej niż czas ładowania określony w tym podręczniku.

W przeciwnym razie może dojść do pogorszenia sprawności i żywotności baterii, jej przegrzania, pęknięcia lub zapłonu.



Baterię należy przechowywać i używać w odpowiednim zakresie temperatur roboczych.

- Ładowanie: 0 - 40 °C (32 - 104 °F)
- Użytkowanie: -15 - 50°C (5 - 122°F)
- Długotrwałe przechowywanie (ponad 30 dni): 15 - 40°C (5 - 104°F)

W przeciwnym razie może to spowodować pogorszenie sprawności i żywotności baterii, jej przegrzanie, pęknięcie lub zapłon.



Po użyciu należy wyłączyć zasilanie urządzenia, w którym znajduje się bateria. Podczas utylizacji baterii należy ją całkowicie rozładować i zaizolować styki taśmą itp.

Baterię należy zutylizować w wyznaczonym miejscu, zgodnie z odpowiednimi przepisami prawa obowiązującymi w danym kraju.

Impressora móvel SPP-R200III

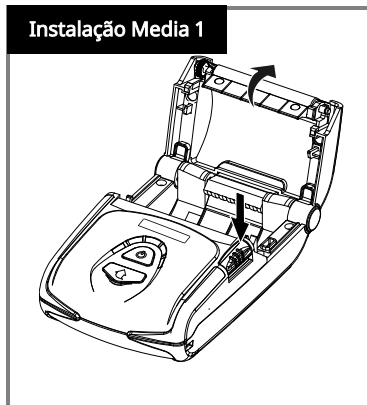
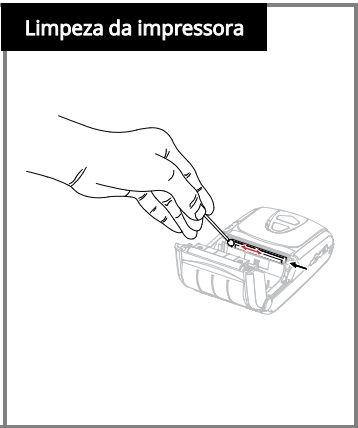
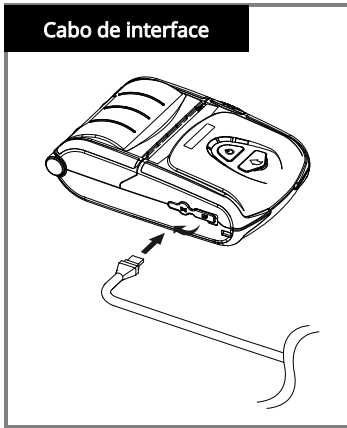
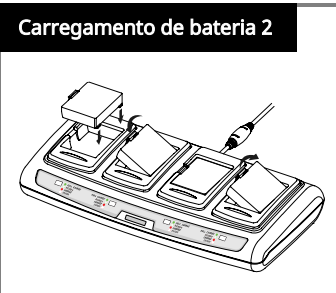
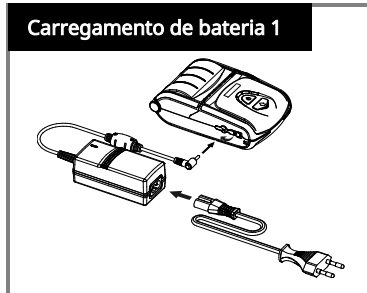
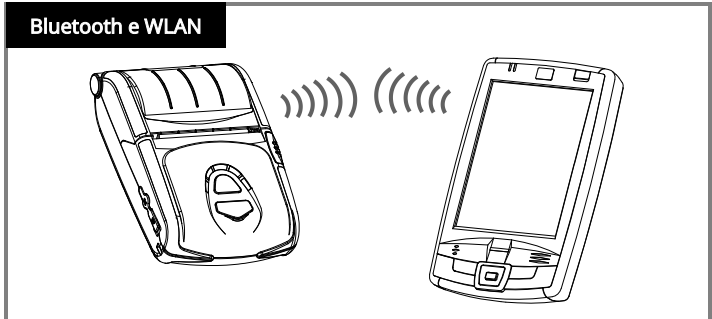
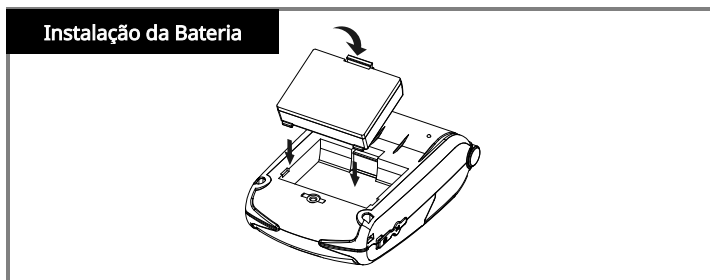
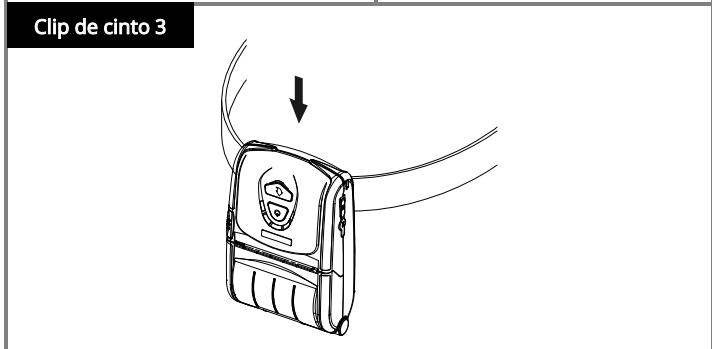
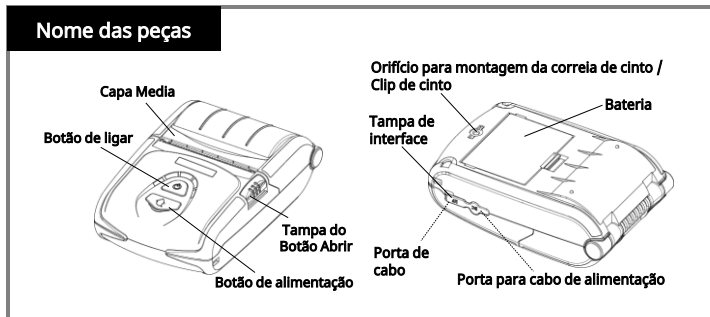
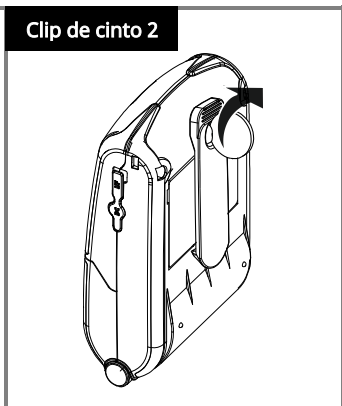
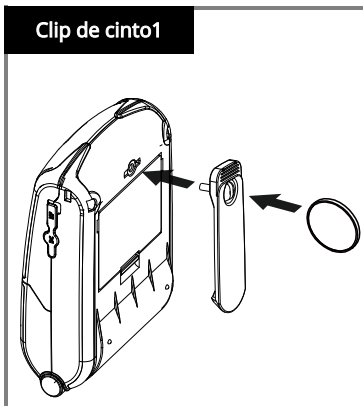
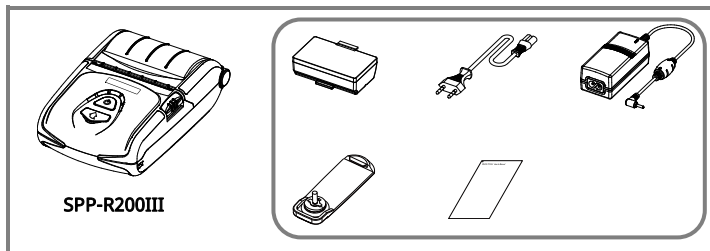

Para mais informações, visite o site da BIXOLON.





AVISO E CUIDADO

É descrito como situações como morte, ferimentos, prejuízos financeiros de grande monta e danos nos dados, entre outros, que podem ser causados ao utilizador.



Não ligue vários produtos a uma tomada elétrica danificada ou individual. Utilize apenas tomadas com ligação à terra que cumpram com as normas da indústria. **O desrespeito pelo mencionado anteriormente pode levar ao risco de choques elétricos e incêndio.**



Use apenas produtos originais da BIXOLON. **A empresa não irá fornecer serviço pós-venda por danos ou outros problemas resultantes da utilização de produtos de concorrência (ou reconicionados).**



Não dobre ou cause tensões excessivas no cabo de alimentação. Empurre com cuidado o cabo de alimentação totalmente em direção à tomada elétrica, para que a ligação seja segura. Certifique-se de que segura o cabo com firmeza ao separá-lo da tomada elétrica. Não remova o cabo de alimentação enquanto estiver a utilizar o produto. **O desrespeito pelo mencionado anteriormente pode levar ao risco de choques elétricos e incêndio.**



Mantenha acessórios pequenos ou outros materiais de embalagem afastados de crianças pequenas. Cuidado: perigo de asfixia. **O manuseamento incorreto do produto pode causar ferimentos suscetíveis de serem necessários cuidados médicos urgentes.**

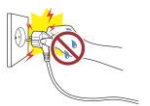

Mantenha líquidos em excesso afastados do cabo de alimentação e da tomada. Se os elementos entrarem em contacto com os cabos de alimentação, limpe-os com um pano seco. **O desrespeito pelo mencionado anteriormente pode levar ao risco de choques elétricos e incêndio.**



Não permita que o produto fique danificado devido a objetos pesados. **O desrespeito pelo mencionado anteriormente pode levar ao risco de choques elétricos e incêndio.**



Se o produto emitir um som estranho, odor a queimado ou fumo, desligue-o da corrente imediatamente e retire o cabo de alimentação da tomada. Se o produto tiver caído ou o seu exterior estiver danificado, desligue-o da corrente imediatamente e retire o cabo de alimentação da tomada. **Não sujeite o produto a impactos. Tal poderá danificar o produto ou originar um incêndio.**



Instale o produto numa área bem ventilada, mantendo-o a uma certa distância da parede. Instalar o produto em determinados ambientes que são propensos a pó excessivo, humidade e a flutuações de temperatura ou colocar o produto sob uso extremo pode causar danos à impressora. **Um aumento da temperatura interna pode iniciar um incêndio. Certifique-se de contactar o local de compra se não tiver certeza sobre a colocação do produto.**



Instale o produto num local estável, de forma a evitar que este caia. Quando mover o produto, desligue-o da corrente e retire todos os cabos ligados, incluindo o cabo de alimentação. **Isto pode danificar o produto.**



Não desmonte, repare ou altere o produto por iniciativa própria. Ao fazê-lo, irá invalidar a garantia. **Se for necessária uma reparação, contacte o ponto de compra original.**



Não desmonte, repare ou altere o produto por iniciativa própria. Ao fazê-lo, irá invalidar a garantia. **Se for necessária uma reparação, contacte o ponto de compra original.**



Se existir um problema com o produto, entre em contacto com o ponto de compra original ou através da página de reparações de produtos do sítio Web da BIXOLON (www.bixolon.com).



AVISO E CUIDADO COM A BATERIA

O objetivo é utilizar a bateria corretamente e evitar perigos ou danos físicos, pelo que deve guardá-la.



Não submeter a bateria a impactos fortes nem atirá-la. Não desmontar ou modificar a bateria. Não permitir que as fugas da bateria entrem em contacto com os olhos ou a pele. Mantenha a pilha fora do alcance das crianças e certifique-se de que estas não a engolem. Caso contrário, pode provocar a deterioração do desempenho e da vida útil da bateria, o sobreaquecimento, a rutura ou a ignição.

Se entrar em contacto com a pele ou for ingerido, consultar imediatamente um médico.



Se a bateria não for utilizada durante um longo período de tempo, desligue-a do dispositivo que está a ser utilizado e guarde-a num local seco. Mesmo que não seja utilizado durante muito tempo, carregue-o pelo menos uma vez de 6 em 6 meses enquanto estiver guardado.

Não coloque a bateria em locais expostos a temperaturas elevadas (luz solar direta, dentro de um automóvel, etc.) ou onde seja gerada electricidade estática (perto de eletrodomésticos, etc.), ou perto de dispositivos geradores de calor (dispositivo de aquecimento, etc.). Não coloque a bateria em fogo, no micro-ondas ou sob alta pressão (painel de pressão, etc.). Certifique-se de que o produto não entra em contacto com metais (moedas, colares, etc.) ou líquidos (água, água salgada, etc.). Deixar de utilizar a bateria se esta apresentar um odor ou quaisquer outras anomalias, tais como calor, descoloração, deformação ou fuga durante a utilização, armazenamento ou carregamento da bateria.



Não se confunda com os terminais (+) e (-) da bateria. Não deixar que metais entrem em contacto com os terminais (+) e (-) da bateria. Se os terminais (+) e (-) da bateria estiverem manchados com matérias estranhas, limpe-os com um pano seco.

Caso contrário, pode provocar a deterioração do desempenho e da vida útil da bateria, o sobreaquecimento, a rutura ou a ignição.



A bateria só deve ser carregada utilizando o adaptador ou o carregador fornecido pela Bixolon e, se o carregamento falhar após o tempo de carregamento especificado (6 horas), pare o carregamento. Não carregue o produto durante mais tempo do que o tempo de carregamento especificado neste manual.

Caso contrário, pode provocar a deterioração do desempenho e da vida útil da bateria, o sobreaquecimento, a rutura ou a ignição.

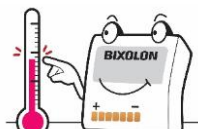

Armazene e utilize a bateria dentro do intervalo de temperatura de funcionamento correto.
- Carregamento: 0 - 40°C (32 - 104°F)
- Em utilização: -15 - 50°C (5 - 122°F)
- Armazenamento a longo prazo (mais de 30 dias): 15 - 40°C (5 - 104°F)

Caso contrário, pode provocar a deterioração do desempenho e da vida útil da bateria, o sobreaquecimento, a rutura ou a ignição.



Certifique-se de que desliga a alimentação do dispositivo que a bateria serve após a utilização. Ao deitar fora a bateria, descarregue-a completamente e isole os terminais com fita adesiva, etc.

Deite-a num local designado de acordo com as leis e regulamentos relevantes do país.

Imprimantă mobilă SPP-R200III

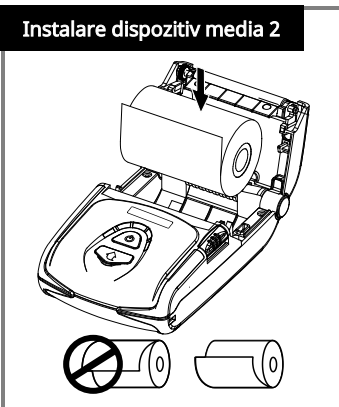
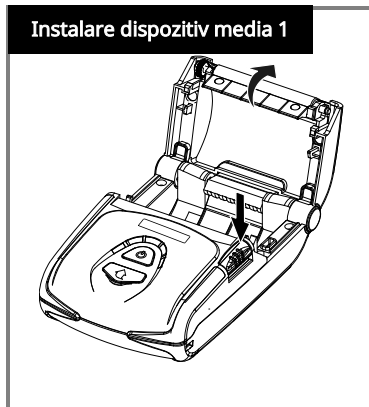
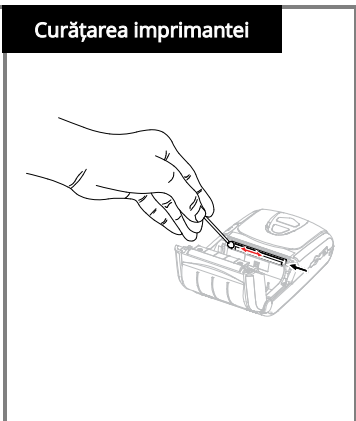
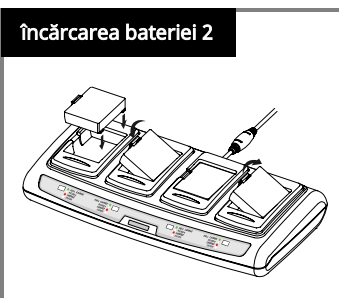
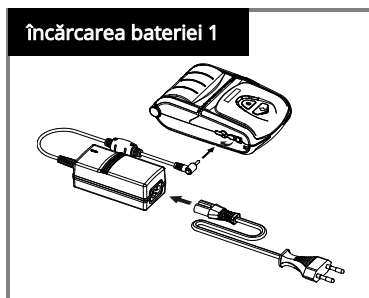
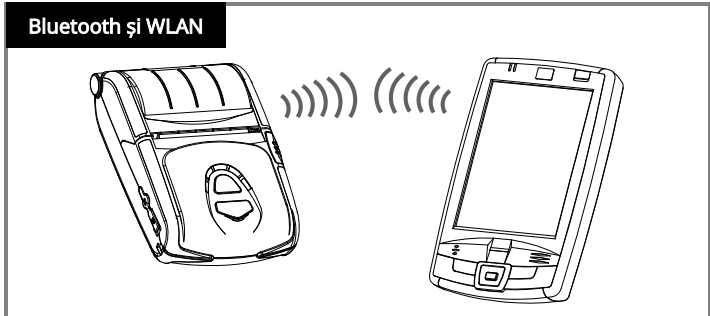
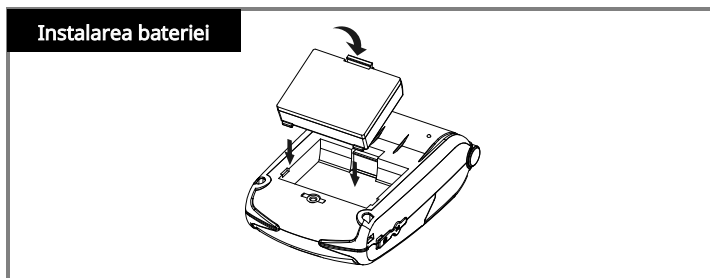
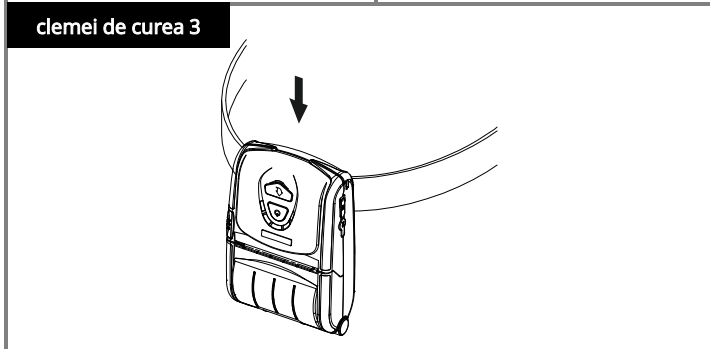
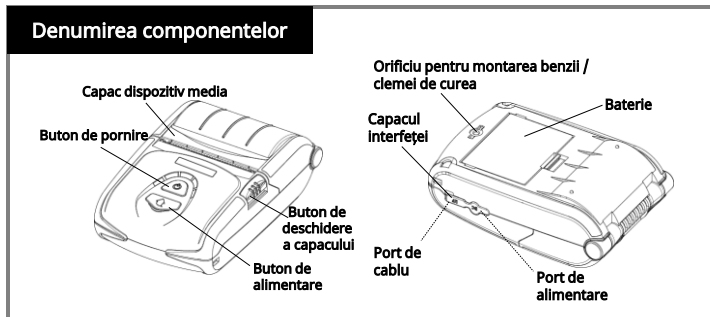
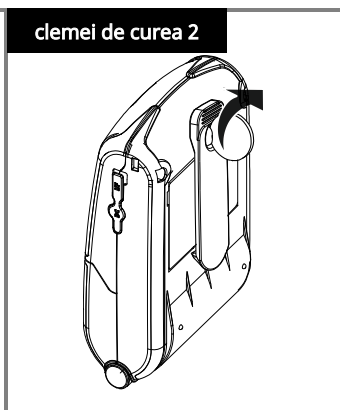
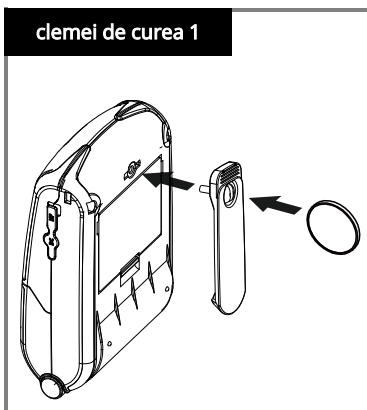
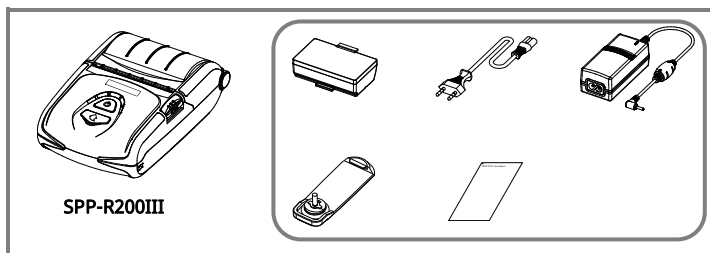

Pentru mai multe informații, vă rugăm să vizitați site-ul web al BIXOLON.





AVERTISMENT ȘI ATENȚIONĂRI

Indică evenimente precum deces, vătămări fizice, pierderi financiare grave și deteriorări a datelor etc. pe care le poate suferi utilizatorul.



Nu conectați mai multe produse la o singură priză sau la o priză defectă. Utilizați numai prize cu împământare, care îndeplinesc standardele din domeniu. **Nerespectarea acestei prevederi poate provoca electrocutare sau incendiu.**



Folosiți numai produse autentice de la BIXOLON. **Compania nu va oferi asistență post-vânzare pentru problemele legate de deteriorări sau alte probleme de calitate, care pot apărea ca urmare a unor produse false (sau recondiționate).**



Nu îndoiți și nu întindeți excesiv cablul de alimentare. Împingeți bine cablul de alimentare până la capăt în priza de alimentare astfel încât să nu atârne. Asigurați-vă că țineți bine de cablu atunci când îl trageți din priză. Nu scoateți cablul de alimentare în timp ce produsul este în uz. **Nerespectarea acestei prevederi poate provoca electrocutare sau incendiu.**



Țineți accesoriile mici sau alte materiale de ambalare departe de copiii mici. Atenție: pericol de sufocare. **Manipularea greșită a produsului poate provoca răni care pot necesita solicitarea de asistență medicală urgentă.**



Țineți lichidele departe de cablul de alimentare și de priză. Dacă lichidul ajunge pe cablurile de alimentare, ștergeți cu o lavetă uscată. **Nerespectarea acestei prevederi poate provoca electrocutare sau incendiu.**



Nu permiteți ca produsul să fie deteriorat de obiecte grele. **Nerespectarea acestei prevederi poate provoca electrocutare sau incendiu.**



Dacă produsul emite un sunet neobișnuit, degajă miros de ars sau fum, opriți imediat alimentarea și deconectați cablul de alimentare. Dacă produsul a căzut sau exteriorul său este deteriorat, opriți imediat alimentarea și deconectați cablul de alimentare. Nu supuneți produsul la șocuri. **Acest lucru ar putea cauza deteriorarea produsului sau un incendiu.**



Instalați produsul într-o zonă bine aerisită, lăsând o anumită distanță față de perete. Instalarea produsului în anumite medii care sunt predispuse la praf excesiv, umiditate și fluctuații de temperatură sau utilizarea excesivă a produsului poate cauza deteriorarea imprimantei. O creștere a temperaturii interne poate declanșa un incendiu. **Asigurați-vă că luați legătura cu locul de unde ați achiziționat produsul dacă aveți nelămuriri cu privire la locul în care trebuie instalat.**



Instalați produsul într-un loc fix, pentru a preveni răsturnarea acestuia. Când mutați produsul, opriți alimentarea și deconectați toate cablurile conectate, inclusiv cablul de alimentare. **În caz contrar, produsul poate fi deteriorat.**



Nu dezamblați, nu reparați și nu modificați niciodată produsul pe cont propriu, deoarece acest lucru duce la anularea garanției. **Când este necesară repararea, contactați locul de unde ați achiziționat inițial produsul.**



Nu lăsați nicio substanță străină să pătrundă în produs. Nu așezați obiecte grele, lichide sau metale pe produs. **Acest lucru ar putea cauza deteriorarea produsului sau un incendiu.**



Dacă există o problemă cu produsul, contactați locul de unde ați achiziționat inițial produsul sau accesați pagina de reparații a produsului, de pe site-ul web BIXOLON (www.bixolon.com).



AVERTIZARE ȘI PRECAUȚIE PRIVIND BATERIA

Bateria trebuie utilizată în mod corespunzător și trebuie prevenite pericolul sau deteriorarea fizică, așa că vă rugăm să le păstrați.



Nu supuneți bateria la impact puternic și nu o aruncați. Nu dezamblați sau modificați bateria. Nu permiteți ca scurgerile bateriei să intre în contact cu ochii sau pielea. Nu lăsați bateria la îndemâna copiilor și asigurați-vă că aceștia nu o înghit. În caz contrar, aceasta poate duce la deteriorarea performanței bateriei și a duratei de viață a acesteia, la supraîncălzire, rupere sau aprindere.

Dacă intră în contact cu pielea sau este înghițit, consultați imediat un medic.



Dacă bateria nu urmează să fie utilizată pentru o perioadă lungă de timp, deconectați-o de la dispozitivul pentru care este utilizată și depozitați-o într-un loc uscat. Chiar dacă nu este utilizată pentru o perioadă lungă de timp, încărcăți-o cel puțin o dată la 6 luni în timpul depozitării.

Nu lăsați bateria în locuri expuse la temperaturi ridicate (razele directe ale soarelui, în interiorul unei mașini etc.) sau unde se generează electricitate statică (în apropierea aparatelor electrocasnice etc.) sau în apropierea dispozitivelor care generează căldură (dispozitiv de încălzire etc.). Nu puneți bateria în foc, în cuptorul cu microunde sau sub presiune ridicată (oală sub presiune etc.). Asigurați-vă că produsul nu intră în contact cu metale (monede, coliere, etc.) sau lichide (apă, apă sărată, etc.). Nu mai utilizați bateria dacă aceasta dezvoltă un miros sau orice alte anomalii, cum ar fi căldură, decolorare, deformare sau scurgeri în timpul utilizării, depozitării sau încărcării.



Fiți atenți la bornele (+) și (-) ale bateriei. Nu lăsați metalul să intre în contact cu bornele (+) și (-) ale bateriei. Dacă pe bornele (+) și (-) ale bateriei sunt prezente substanțe străine, curățați-le cu o lavetă uscată.

În caz contrar, acest lucru poate duce la deteriorarea performanței bateriei și a duratei de viață a acesteia, la supraîncălzire, rupere sau aprindere.



Bateria trebuie încărcată folosind doar adaptorul sau încărcătorul furnizat de Bixolon, iar dacă încărcarea nu reușește după timpul de încărcare specificat (6 ore), întrerupeți încărcarea. Nu încărcați produsul o perioadă mai lungă decât timpul de încărcare specificat în acest manual.

În caz contrar, acest lucru poate duce la deteriorarea performanței bateriei și a duratei de viață a acesteia, la supraîncălzire, rupere sau aprindere.



Depozitați și utilizați bateria în intervalul de temperatură de funcționare adecvat.
- Încărcare: 0 - 40 °C (32 - 104 °F)
- În uz: -15 - 50 °C (5 - 122 °F)
- Depozitare pe termen lung (peste 30 de zile): 15 - 40 °C (5 - 104 °F)

În caz contrar, acest lucru poate duce la deteriorarea performanței bateriei și a duratei de viață a acesteia, la supraîncălzire, rupere sau aprindere.



După utilizare, asigurați-vă că opriți alimentarea dispozitivului în care se află bateria. Când eliminați bateria, descărcați-o complet și izolați bornele cu bandă etc.

Eliminați-o într-un loc desemnat, în conformitate cu legile și reglementările relevante din țară.

Mobilná tlačiareň SPP-R200III

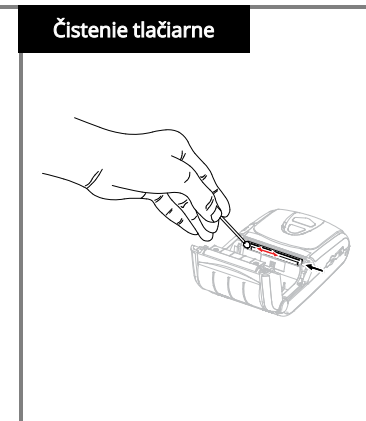
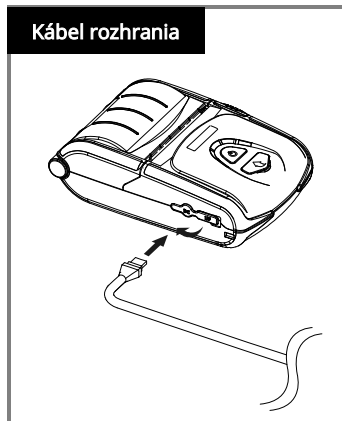
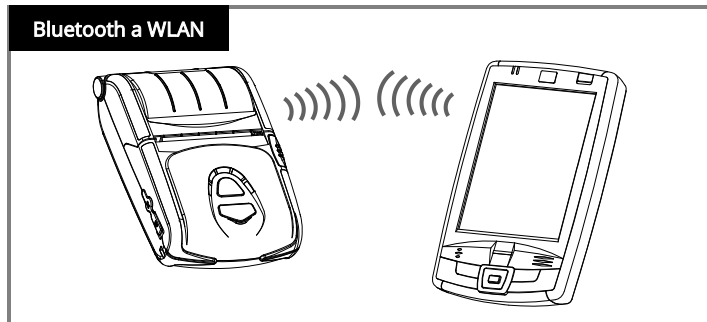
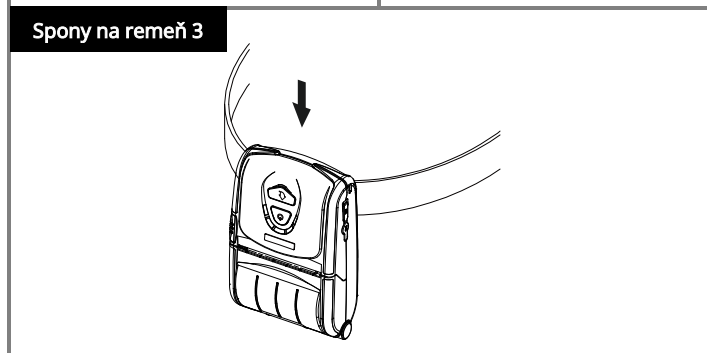
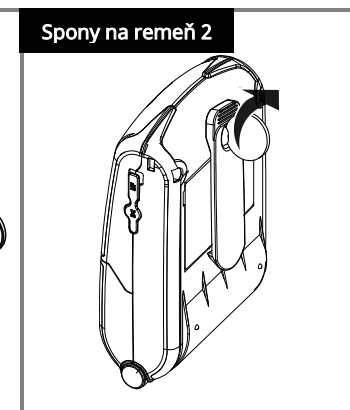
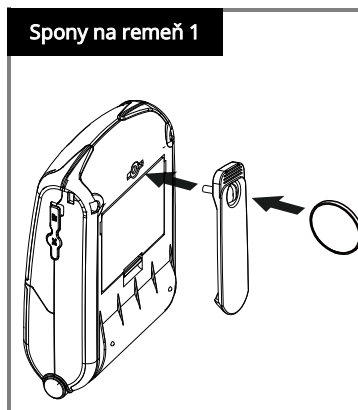
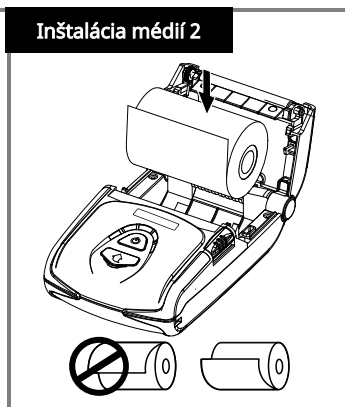
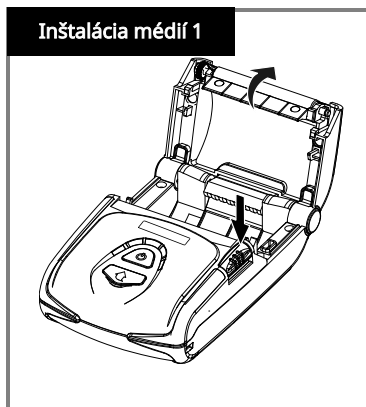
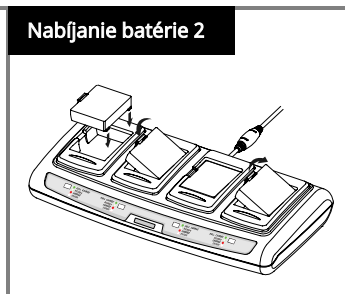
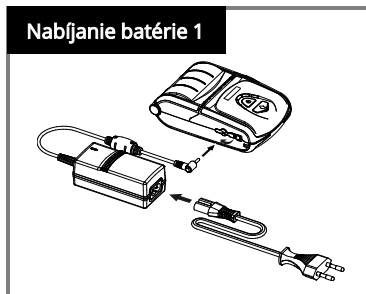
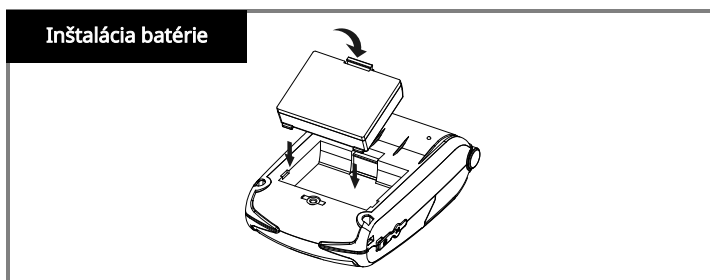
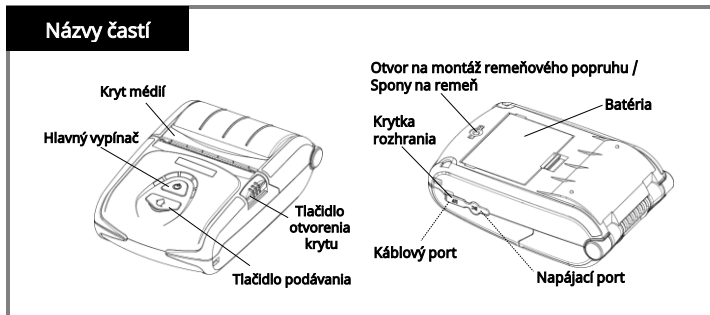
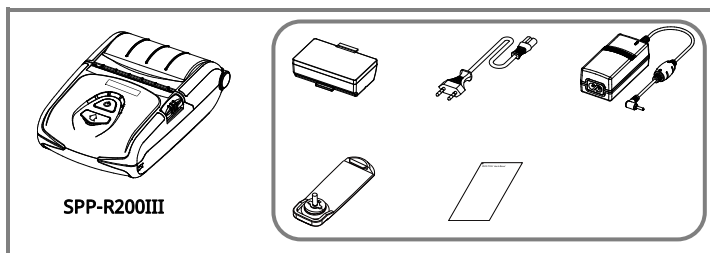

Pre viac informácií navštívte, prosím, webovú stránku BIXOLON.





VAROVANIE A UPOZORNENIE

Je opísaný ako smrť, fyzické zranenia, vážne finančné straty, poškodenie údajov atď., ktoré môžu byť spôsobené používateľovi.



Nepripájajte viacero výrobkov do jednej alebo chýbnej elektrickej zásuvky. Používajte iba uzemnené elektrické zásuvky, ktoré spĺňajú normu odvetvia. **Nedodržanie pravidiel môže spôsobiť úraz elektrickým prúdom alebo požiar.**



Používajte iba autentické produkty spoločnosti BIXOLON. **Spoločnosť nebude poskytovať podporu po predaji v prípade poškodených alebo iných problémov s kvalitou, ktoré môžu vzniknúť falšovaným (alebo renovovaným) výrobkom.**



Napájací kábel nadmerne neohýbajte ani nenamáhajte. Bezpečne zatlačte napájací kábel úplne do elektrickej zásuvky, aby nezostal voľný. Pri vyťahovaní kábla z elektrickej zásuvky ho pevne držte. Počas používania výrobku napájací kábel neodpájajte. **Nedodržanie pravidiel môže spôsobiť úraz elektrickým prúdom alebo požiar.**



Malé doplnky alebo iné obalové materiály uchovávajte mimo dosahu malých detí. Pozor: nebezpečenstvo udusenía. **Nesprávna manipulácia s výrobkom môže spôsobiť zranenia, ktoré si môžu vyžadovať naliehavú lekársku pomoc.**



Prebytočné tekutiny uchovávajte mimo dosahu napájacieho kábla a zásuvky. Ak je na napájacom kábli rozmazaná hmota, utrite suchou handričkou. **Nedodržanie pravidiel môže spôsobiť úraz elektrickým prúdom alebo požiar.**



Nedovoľte, aby bol výrobok poškodený ťažkými predmetmi. **Nedodržanie pravidiel môže spôsobiť úraz elektrickým prúdom alebo požiar.**



Ak výrobok vydáva zvláštny zvuk, zápach pálenia alebo dym, okamžite vypnite napájanie a odpojte napájací kábel. Ak výrobok spadne alebo sa poškodí jeho vonkajšia strana, okamžite vypnite napájanie a odpojte napájací kábel. **Nevystavujte výrobok nárazom. Mohlo by to spôsobiť poškodenie výrobku alebo požiar.**

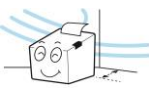

Výrobok inštalujte na dobre vetranom mieste tak, že ho budete udržiavať v určitej vzdialenosti od steny. Inštalácia výrobku v určitých prostrediach, ktoré sú náchylné na nadmernú prašnosť, vlhkosť a teplotné výkyvy, alebo extrémne používanie výrobku môže spôsobiť jeho poškodenie. Zvýšenie vnútornej teploty môže spôsobiť požiar. **Nezabudnite kontaktovať**



Nainštalujte výrobok na pevné miesto, aby ste zabránili jeho prevráteniu. Pri premiestňovaní výrobku vypnite napájanie a odpojte všetky pripojené káble vrátane napájacieho kábla. **Pretože by to mohlo poškodiť výrobok.**



Produkt nikdy samostatne nerozoberajte, neopravujte ani neupravujte, pretože záruka zanikne. **Ak je potrebná oprava, obráťte sa na pôvodné miesto nákupu.**



Nedovoľte, aby do výrobku vnikli žiadne cudzie látky. Na výrobok neumiestňujte ťažké predmety, kvapaliny ani kovy. **Mohlo by to spôsobiť poškodenie výrobku alebo požiar.**



Ak sa vyskytne problém s produktom, obráťte sa na pôvodné miesto nákupu alebo prostredníctvom stránky opravy produktu na webovej stránke spoločnosti BIXOLON (www.bixolon.com).



VAROVANIA A UPOZORNENIA PRE BATÉRIE

Uvedené varovania a upozornenia slúžia na správne používanie batérie a zabránenie nebezpečenstvu alebo fyzickému poškodeniu, preto si ich uschovajte.



Batériu nevystavujte silným nárazom ani s ňou nehádzte. Batériu nerozoberajte ani neupravujte. Nedovoľte, aby vytečená batéria prišla do kontaktu s očami alebo pokožkou. Batériu uchovávajte mimo dosahu detí a zaistite, aby ju deti neprehltli.

V opačnom prípade to môže spôsobiť zhoršenie výkonu a životnosti batérie, prehriatie, prasknutie alebo vznietenie. Ak dôjde ku kontaktu s pokožkou alebo k prehltnutiu, ihneď sa poraďte s lekárom.



Ak sa batéria nebude dlhší čas používať, odpojte ju od používaného zariadenia a uschovajte na suchom mieste. Aj keď sa dlhší čas nepoužíva, nabíjajte batériu počas skladovania aspoň raz za 6 mesiacov.

Batériu neumiestňujte na miesta vystavené vysokým teplotám (priame slnečné svetlo, vo vnútri auta atď.) alebo tam, kde sa vytvára statická elektrina (v blízkosti domácich spotrebičov atď.), alebo v blízkosti zariadení produkujúcich teplo (vykurovacie zariadenia atď.). Batériu nekladajte do ohňa, mikrovlnnej rúry alebo ju nevystavujte vysokému tlaku (tlakový hrniec atď.). Dbajte na to, aby sa výrobok nedostal do kontaktu s kovmi (mince, náhrdelníky atď.) alebo kvapalinami (voda, slaná voda atď.). Batériu prestaňte používať, ak sa u nej počas používania, skladovania alebo nabíjania objaví zápach alebo akékoľvek iné abnormality, ako je teplo, zmena farby, deformácia alebo vytečenie.



Nezamieňajte svorky (+) a (-) batérie. Nedovoľte, aby kov prišiel do kontaktu s (+) a (-) svorkami batérie. Ak sú svorky (+) a (-) batérie znečistené cudzími látkami, utrite ich dočista kúskom suchej handričky.

V opačnom prípade to môže spôsobiť zhoršenie výkonu a životnosti batérie, prehriatie, prasknutie alebo vznietenie.



Batéria by sa mala nabíjať iba pomocou adaptéra alebo nabíjačky od spoločnosti Bixolon a ak nabíjanie zlyhá po stanovenom čase nabíjania (6 hodín), nabíjanie zastavte. Nenabíjajte výrobok dlhšie, ako je čas nabíjania uvedený v tomto návode.

V opačnom prípade to môže spôsobiť zhoršenie výkonu a životnosti batérie, prehriatie, prasknutie alebo vznietenie.

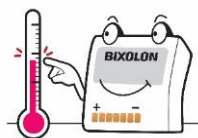

Batériu skladujte a používajte v rámci správneho rozsahu prevádzkových teplôt.
- Nabíjanie: 0 - 40 °C (32 - 104 °F)
- Používanie: -15 - 50 °C (5 - 122 °F)
- Dlhodobé skladovanie (viac ako 30 dní): 15 - 40 °C (5 - 104 °F)

V opačnom prípade to môže spôsobiť zhoršenie výkonu a životnosti batérie, prehriatie, prasknutie alebo vznietenie.



Po použití nezabudnite vypnúť napájanie zariadenia, ktorému batéria slúži. Pri likvidácii batérie úplne vybite batériu a zaizolujte jej kontakty páskou atď.

Zlikvidujte ju na určenom mieste v súlade s príslušnými zákonmi a predpismi danej krajiny.

Mobilni tiskalnik SPP-R200III

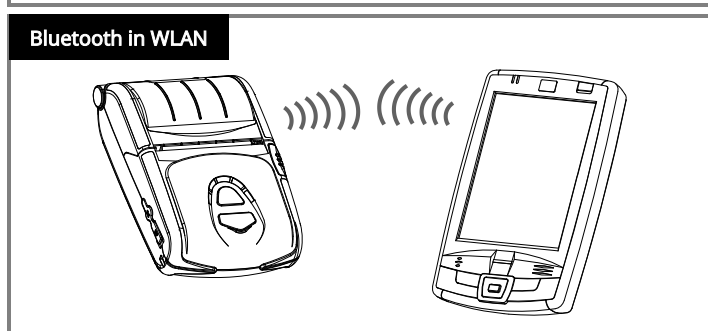
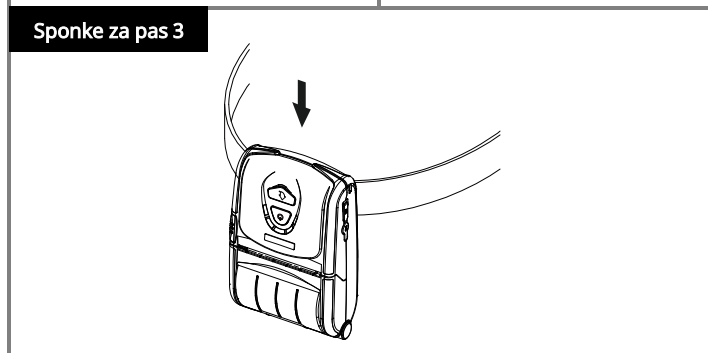
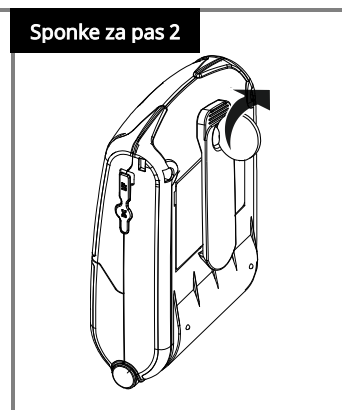
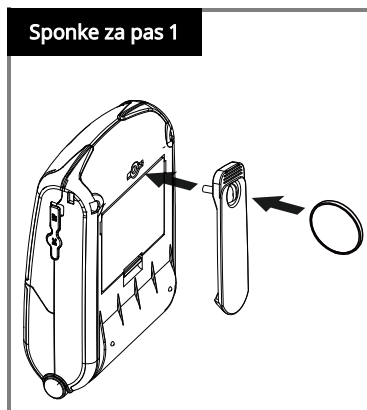
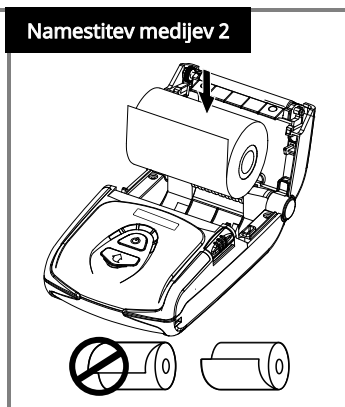
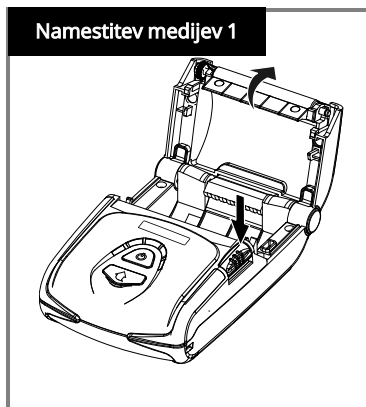
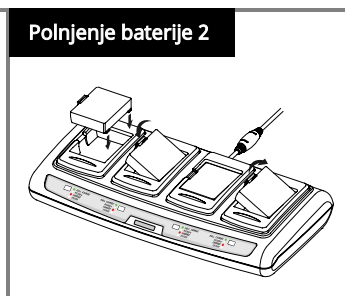
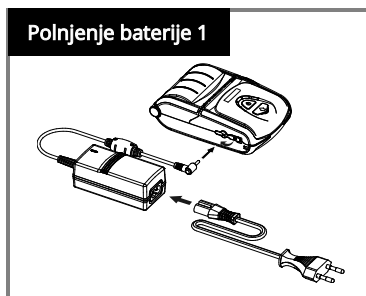
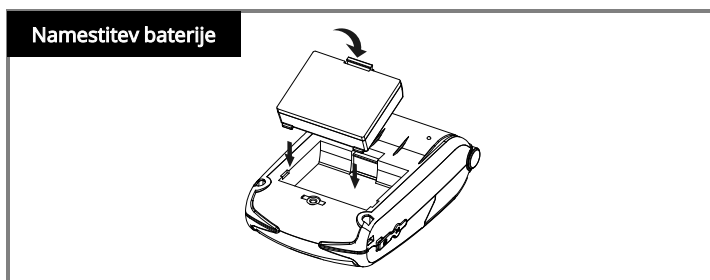
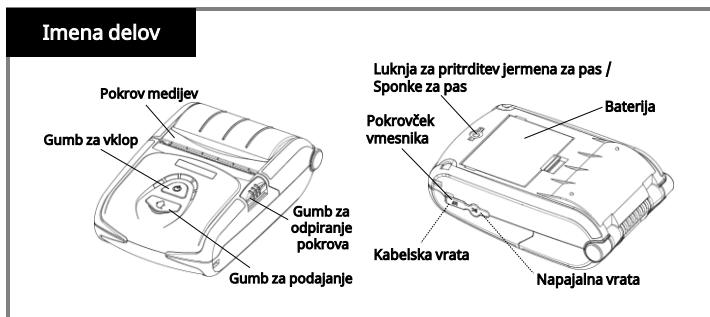
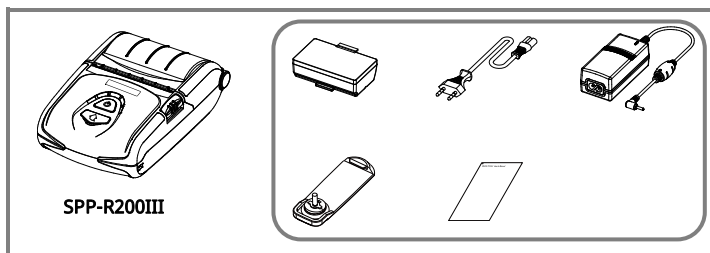

Za več informacij obiščite spletno stran BIXOLON.





OPOZORILO IN PREVIDNOST

To pomeni smrt, telesne poškodbe, hude finančne izgube in poškodbe podatkov itd., ki jih lahko povzroči uporabnik.



Ne priključite več izdelkov na eno ali pokvarjeno vtičnico. Uporabljajte le ozemljene vtičnice, ki ustrezajo industrijskim standardom. **Neupoštevanje navedenega lahko povzroči električni udar ali požar.**



Uporabljajte samo pristne izdelke družbe BIXOLON. **Podjetje ne bo zagotovilo poprodajne podpore za poškodovane izdelke ali druge težave s kakovostjo, ki jih lahko povzročijo ponarejeni (ali obnovljeni) izdelki.**



Napajalnega kabla ne upogibajte ali napenjajte preveč. Napajalni kabel dobro potisnite povsem v električno vtičnico, da ne ostane zrahljan. Poskrbite, da kabel ob iztikanju iz vtičnice trdno držite. Ne odstranjujte napajalnega kabla, ko je izdelek v uporabi. **Neupoštevanje navedenega lahko povzroči električni udar ali požar.**



Majhne dodatke ali drugo embalažo hranite izven dosega majhnih otrok. Pozor: nevarnost zadušitve. **Nepravilno ravnanje z izdelkom lahko povzroči telesne poškodbe, ki lahko zahtevajo nujno zdravniško pomoč.**



Ne približujte večje količine tekočin napajalnemu kablu in vtičnici. Če se po napajalnih kabljih razmaže snov, jih obrišite s suho krpo. **Neupoštevanje navedenega lahko povzroči električni udar ali požar.**



Ne dopustite, da bi izdelek poškodovali težki predmeti. **Neupoštevanje navedenega lahko povzroči električni udar ali požar.**



Če izdelek oddaja nenavaden zvok, vonj po zažganem ali dim, takoj izklopite napajanje in iztaknite napajalni kabel. Če vam izdelek pade ali se poškoduje njegova zunanost, takoj izklopite napajanje in iztaknite napajalni kabel. Izdelka ne izpostavljajte udarcem. **To lahko povzroči poškodbe izdelka ali požar.**



Izdelek namestite na dobro prezračevano mesto, pri čemer ohranite določeno razdaljo med izdelkom in steno. Namestitev izdelka v nekatera okolja, ki so nagnjena k čezmernemu nastajanju prahu, vlage in temperaturnim nihanjem ali izpostavljenost izdelka ekstremni uporabi lahko poškoduje tiskalnik. Povečanje notranje temperature lahko povzroči požar. **Če niste prepričani glede namestitve izdelka, se obvezno obrnite na mesto nakupa.**



Izdelek namestite na fiksno mesto, da preprečite prevrnitev. Pred premikanjem izdelka izklopite napajanje in iztaknite vse priključene kable, vključno z napajalnim kablom. **Če tega ne storite, se izdelek lahko poškoduje.**



Nikoli samostojno ne razstavljajte, popravljajte ali spreminjajte izdelka, ker to izniči garancijo. **Če je potrebno popravilo, se obrnite na prvotno mesto nakupa.**



Preprečite vstop tujih snovi v izdelek. Na izdelek ne postavljajte težkih predmetov, tekočin ali kovin. **To lahko povzroči poškodbe izdelka ali požar.**



Če pride do težave z izdelkom, se obrnite na prvotno mesto nakupa ali obiščite stran za popravilo izdelkov na spletnem mestu BIXOLON (www.bixolon.com).



OPOZORILO IN PREVIDNOST

GLEDE BATERIJE

Ta dokument je namenjen pravilni uporabi baterije in preprečevanju nevarnosti ali fizičnih poškodb, zato ga shranite.



Baterije ne izpostavljajte močnim udarcem in je ne mečite. Baterije ne razstavljajte ali spreminjajte. Preprečite stik tekočine, ki izteka iz baterije, z očmi ali kožo. Baterijo hranite zunaj dosega otrok in poskrbite, da je otroci ne pogoltnejo. V nasprotnem primeru lahko pride do poslabšanja zmogljivosti in življenjske dobe baterije, pregrevanja, pretrganja ali vžiga.

Če pride v stik s kožo ali jo zaužijete, se takoj posvetujte z zdravnikom.



Če baterije ne boste uporabljali dlje časa, jo odklopite iz naprave, ki jo uporabljate, in shranite na suhem mestu. Tudi če je dalj časa ne uporabljate, jo med shranjevanjem napolnite vsaj enkrat na 6 mesecev.

Baterije ne postavljajte na mesta, ki so izpostavljena visokim temperaturam (neposredna sončna svetloba, v avtomobilu itd.), kjer se ustvarja statična elektrika (v bližini gospodinjstskih aparatov itd.) ali v bližino naprav, ki proizvajajo toploto (grelna naprava itd.). Baterije ne dajajte v ogenj, mikrovalovno pečico in je ne izpostavljajte visokemu tlaku (ekonom lonec itd.). Poskrbite, da izdelek ne pride v stik s kovinami (kovanci, ogrlice itd.) ali tekočinami (voda, slana voda itd.). Če se med uporabo, shranjevanjem ali polnjenjem baterije pojavi neprijeten vonj ali kakršne koli druge nepravilnosti, kot so vročina, sprememba barve, deformacija ali puščanje, jo prenehajte uporabljati.



Ne zamenjajte priključkov (+) in (-) baterije. Ne dovolite, da bi se kovina dotikala priključkov (+) in (-) na bateriji. Če sta priključka (+) in (-) baterije umazana, ju obrišite s suho krpo.

V nasprotnem primeru lahko pride do poslabšanja zmogljivosti in življenjske dobe baterije, pregrevanja, pretrganja ali vžiga.



Baterijo lahko polnite samo z adapterjem ali polnilnikom, ki ga je zagotovila družba Bixolon, in če polnjenje po določenem času polnjenja (6 ur) ne uspe, prenehajte s polnjenjem. Izdelka ne polnite dlje, kot je določeno v tem priročniku.

V nasprotnem primeru lahko pride do poslabšanja zmogljivosti in življenjske dobe baterije, pregrevanja, pretrganja ali vžiga.



Baterijo shranjujte in uporabljajte v ustreznem temperaturnem območju delovanja.

- Polnjenje: 0–40°C (32–104°F)
- Uporaba: -15–50°C (5–122°F)
- Dolgotrajno shranjevanje (več kot 30 dni): 15–40°C (5–104°F)

V nasprotnem primeru lahko pride do poslabšanja zmogljivosti in življenjske dobe baterije, pregrevanja, pretrganja ali vžiga.



Po uporabi izklopite napajanje naprave, v kateri je baterija nameščena. Pri odstranjevanju baterije jo popolnoma izpraznite in izolirajte priključke s trakom itd.

Odstranite jo na določenem mestu v skladu z ustreznimi zakoni in predpisi v državi.

Impresora móvil SPP-R200III

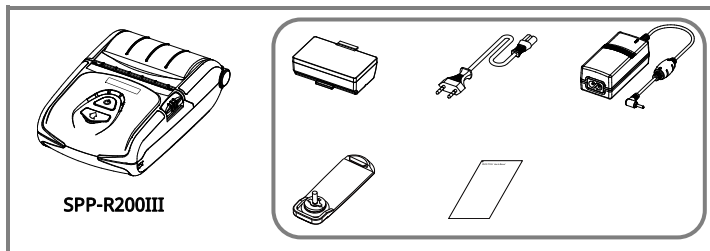

Clip para cinturón 1

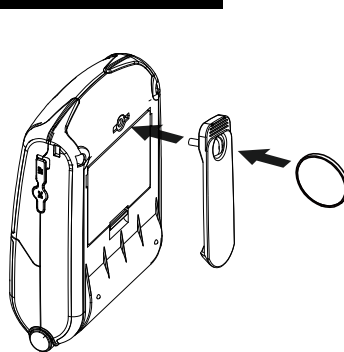

Clip para cinturón 2

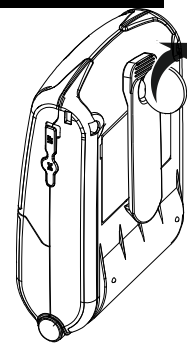

Clip para cinturón 3

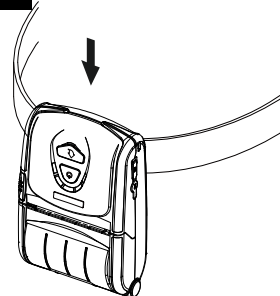

Bluetooth y WLAN



Cable de interfaz

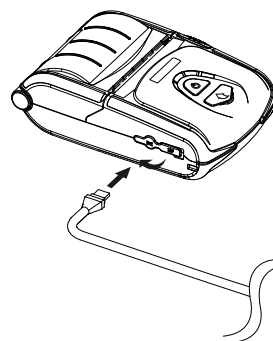

Limpieza de la impresora

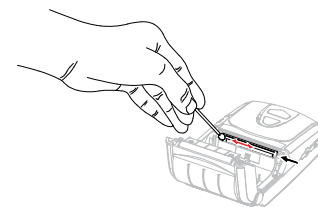

Nombre de las piezas

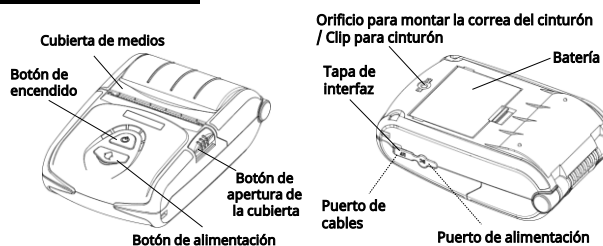

Instalación de la batería

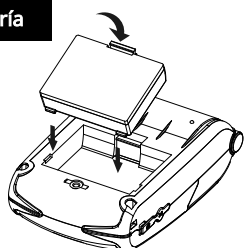

Carga de batería 1

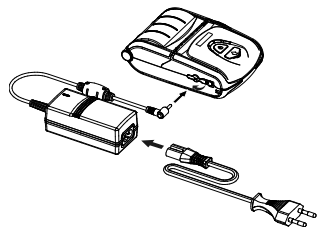

Carga de batería 2

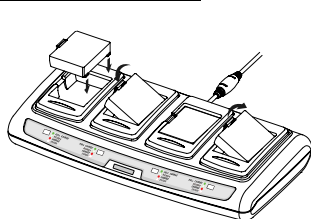

Instalación de los medios 1

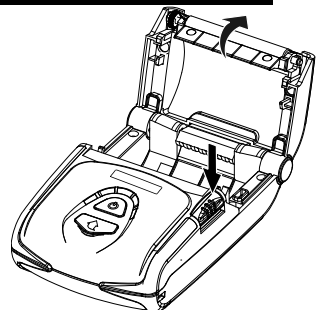

Instalación de los medios 2

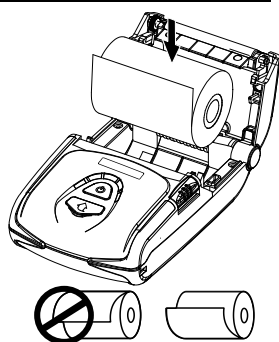

Instalación de los medios 3



Instalación de los medios 4

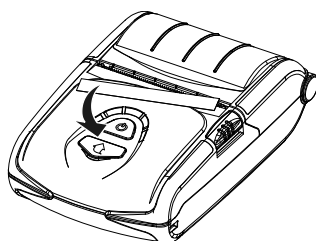

Para más información, visite el sitio web de BIXOLON.





ADVERTENCIA Y PRECAUCIÓN

Se describe como muerte, lesiones físicas, pérdidas financieras graves y daños a los datos, etc., que puede sufrir el usuario.



No conecte varios productos a una toma de corriente única o defectuosa. Utilice únicamente tomas de corriente con conexión a tierra que cumplan con los estándares de la industria. **El incumplimiento puede provocar descargas eléctricas o incendios.**



Utilice únicamente productos auténticos de BIXOLON. **La empresa no proporcionará soporte posventa en caso de daños u otros problemas de calidad en los que pueda incurrir cualquier producto falso (o reacondicionado).**



No doble ni fuerce excesivamente el cable de alimentación. Empuje con seguridad el cable de alimentación hasta el fondo en la toma de corriente para que no quede suelto. Asegúrese de sujetar el cable con fuerza al separarlo de la toma de corriente. No retire el cable de alimentación mientras el producto esté en uso. **El incumplimiento puede provocar descargas eléctricas o incendios.**



Mantenga los accesorios pequeños u otros materiales de embalaje fuera del alcance de los niños pequeños. Cuidado: peligro de asfixia. **El mal manejo del producto puede provocar lesiones que pueden requerir atención médica urgente.**



Mantenga el exceso de líquidos alejado del cable de alimentación y de la toma. Si se manchan los cables de alimentación, límpielos con un paño seco. **El incumplimiento puede provocar descargas eléctricas o incendios.**



No permita que el producto se dañe con objetos pesados. **El incumplimiento puede provocar descargas eléctricas o incendios.**



Si el producto emite un sonido extraño, olor a quemado o humo, apáguelo inmediatamente y desenchufe el cable de alimentación. Si el producto se cae o su exterior se daña, apáguelo inmediatamente y desenchufe el cable de alimentación. No someta el producto a golpes. **Esto podría causar daños al producto o un incendio.**

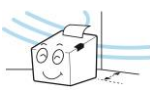

Instale el producto en un área bien ventilada manteniéndolo a una cierta distancia de la pared. Instalar el producto en determinados entornos propensos a polvo excesivo, humedad y fluctuaciones de temperatura o someter el producto a un uso extremo puede provocar daños a la impresora. Un aumento de la temperatura interna puede provocar un incendio. **Asegúrese de comunicarse con el lugar de compra si no está seguro de la ubicación del producto.**



Instale el producto en un lugar fijo para evitar que se vuelque. Cuando mueva el producto, apáguelo y desconecte todos los cables conectados, incluido el cable de alimentación. **Puede dañar el producto.**



Nunca desmonte, repare o modifique el producto de forma independiente, ya que la garantía dejará de ser válida. **Cuando sea necesaria una reparación, comuníquese con el lugar de compra original.**



No deje que ninguna sustancia extraña entre en el producto. No coloque objetos pesados, líquidos o metales sobre el producto. **Esto podría causar daños al producto o un incendio.**



Si hay un problema con el producto, comuníquese con el lugar de compra original o a través de la página de reparación del producto del sitio web de BIXOLON (www.bixolon.com).



ADVERTENCIA Y PRECAUCIÓN DE LA BATERÍA

Es para utilizar la batería correctamente y evitar peligros o daños físicos, así que consérvela.



No exponga la batería a impactos fuertes ni la tire. No desmonte ni modifique la batería. No permita que la fuga de la batería entre en contacto con sus ojos o piel. Mantenga la batería fuera del alcance de los niños y asegúrese de que no se la traguen. De lo contrario, puede provocar el deterioro del rendimiento y la vida útil de la batería, sobrecalentamiento, rotura o ignición.

Si entra en contacto con la piel o se ingiere, consulte a un médico inmediatamente.



Si la batería no se va a utilizar durante un período prolongado, desconéctela del dispositivo que está utilizando y manténgala en un lugar seco. Incluso si no se utiliza durante mucho tiempo, cárguela al menos una vez cada 6 meses mientras esté almacenada.

No coloque la batería en lugares expuestos a altas temperaturas (luz solar directa, dentro de un automóvil, etc.) o donde se genere electricidad estática (cerca de electrodomésticos, etc.), o cerca de dispositivos que generen calor (dispositivos de calefacción, etc.). No coloque la batería en el fuego, en el microondas o en alta presión (olla a presión, etc.). Asegúrese de que el producto no entre en contacto con metales (monedas, collares, etc.) o líquidos (agua, agua salada, etc.). Deje de usar la batería si desarrolla olor o cualquier otra anomalía como calor, decoloración, deformación o fugas mientras usa, almacena o carga la batería.



No se confunda con los terminales (+) y (-) de la batería. No permita que el metal entre en contacto con los terminales (+) y (-) de la batería. Si los terminales (+) y (-) de la batería están manchados con materias extrañas, límpielos con un paño seco.

De lo contrario, puede provocar el deterioro del rendimiento y la vida útil de la batería, sobrecalentamiento, rotura o ignición.



La batería solo debe cargarse utilizando el adaptador o cargador proporcionado por Bixolon y, si la carga falla después del tiempo de carga especificado (6 horas), detenga la carga. No cargue el producto durante más tiempo que el tiempo de carga especificado en este manual.

De lo contrario, puede provocar el deterioro del rendimiento y la vida útil de la batería, sobrecalentamiento, rotura o ignición.

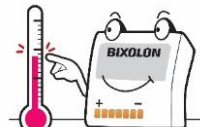

Guarde y utilice la batería dentro del rango de temperatura de funcionamiento adecuado.

- Cargando: 0 - 40°C (32 - 104°F)
- En uso: -15 - 50°C (5 - 122°F)
- Almacenamiento a largo plazo (más de 30 días): 15 - 40°C (5 - 104°F)

De lo contrario, puede provocar el deterioro del rendimiento y la vida útil de la batería, sobrecalentamiento, rotura o ignición.



Asegúrese de apagar el dispositivo al que sirve la batería después de su uso. Al desechar la batería, descárguela completamente y aisle los terminales con cinta, etc.

Deséchela en un lugar designado de acuerdo con las leyes y regulaciones pertinentes del país.

Mobil skrivare SPP-R200III

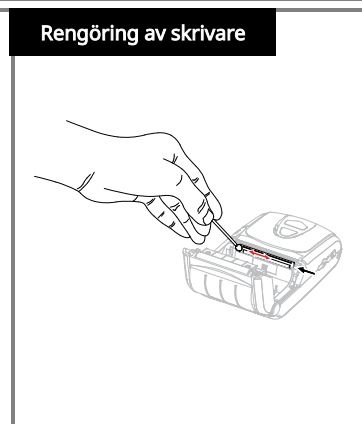
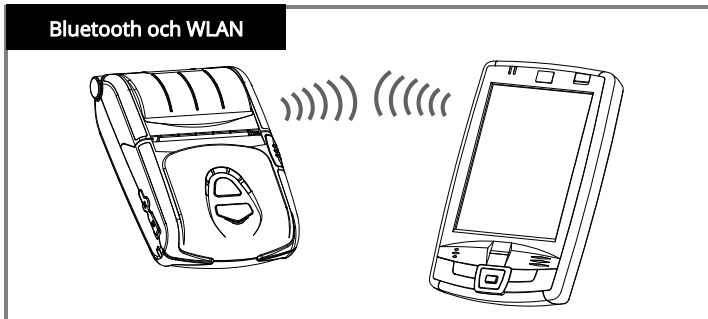
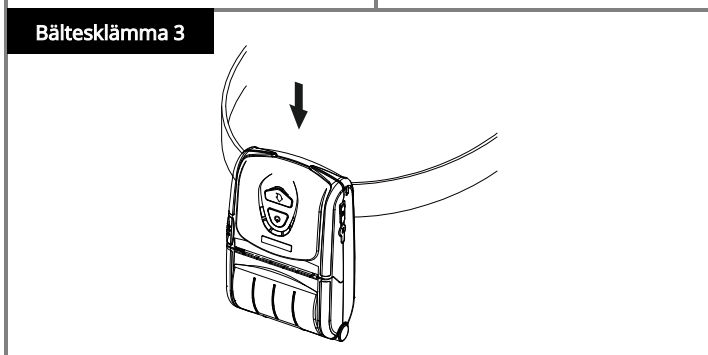
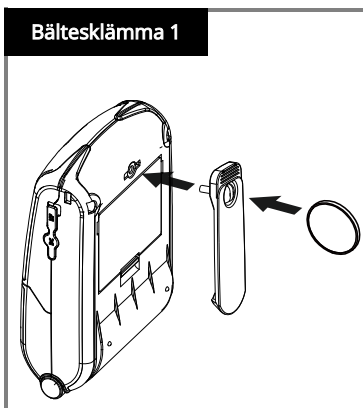
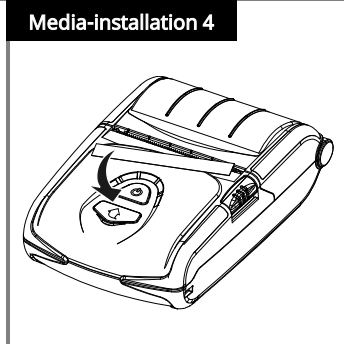
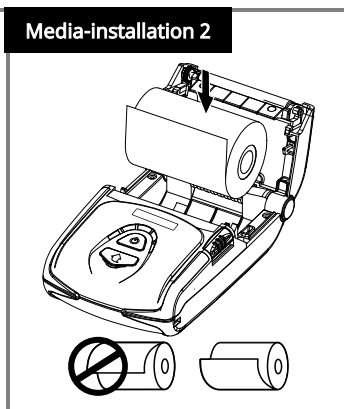
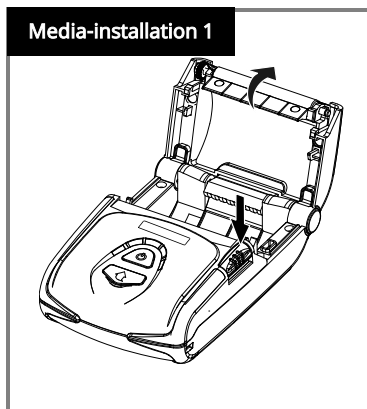
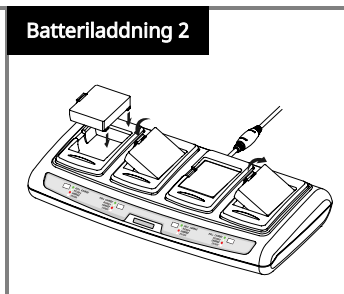
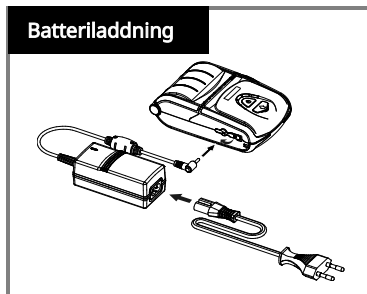
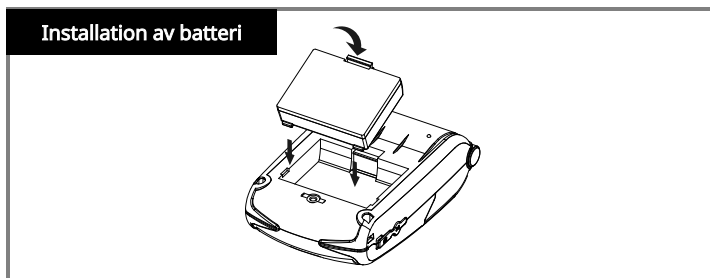
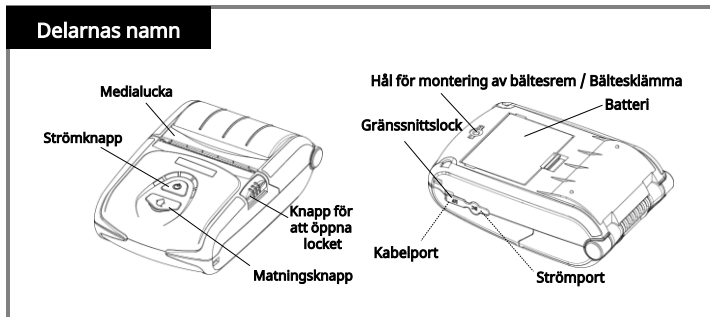
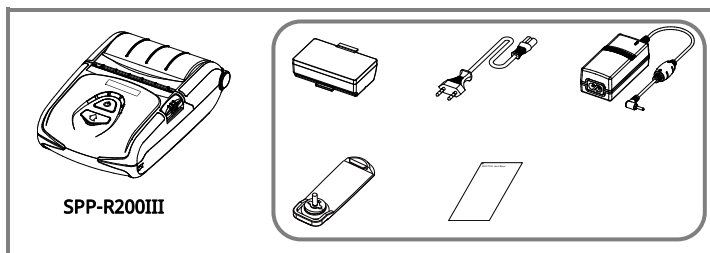

För mer information, vänligen besök BIXOLONs webbplats.



VARNING OCH FÖRSIKTIGHET

Beskrivs som dödsfall, fysiska skador, allvarlig ekonomiska förlust och skada på data etc. som kan orsakas användaren.



Anslut inte flera produkter till samma, eller trasiga eluttag. Använd endast jordade eluttag som uppfyller branschstandarden. **Undermåliga eluttag kan orsaka elektriska stötar eller brand.**



Använd endast äkta BIXOLON-produkter. **Företaget kommer inte att tillhandahålla support efter försäljning för skadade produkter eller andra kvalitetsproblem på eventuella falska (eller reparerade) produkter.**



Böj och belasta inte strömsladden för hårt. Tryck in strömsladden ordentligt i eluttaget, så att den inte sitter löst. Håll ordentligt i sladden när du tar ut den från eluttaget. Ta inte ut strömsladden medan produkten används. **Undermåliga eluttag kan orsaka elektriska stötar eller brand.**



Håll små tillbehör och förpackningsmaterial borta från små barn. Varning: kvävningrisk. **Felaktig hantering av produkten kan orsaka skador som kan kräva akutvård.**

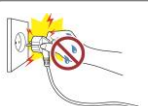

Håll vätskor borta från strömsladden och uttaget. Torka av med en torr trasa om strömsladden blir smutsig. **Undermåliga eluttag kan orsaka elektriska stötar eller brand.**



Låt inte produkten skadas av tunga föremål. **Undermåliga eluttag kan orsaka elektriska stötar eller brand.**



Om produkten avger underliga ljud, röklukt eller synlig rök skall du stänga av strömmen omedelbart, och koppla ur strömsladden. Om produkten tappas eller dess utsida skadas skall strömmen stängas av omedelbart och strömsladden dras ur. Utsätt inte produkten för stötar. **Detta kan orsaka skador på produkten eller brand.**



Installera produkten väl ventilerat, genom att placera den på ett visst avstånd från väggen. Om produkten installeras på en plats med mycket damm, fukt och temperaturväxlingar, eller om produkten används extremt kan det orsaka skador på skrivaren. Om den interna temperaturen ökar kan den orsaka brand. **Kontakta alltid återförsäljaren om du är osäker på placering av produkten.**



Installera produkten på en stadig yta så att den inte välter. Om produkten flyttas skall strömmen stängas av, och alla anslutna kablar, inklusive strömsladden, kopplas ur. **Dessa kan annars skada produkten.**



Demontera, reparera eller modifiera aldrig produkten själv, eftersom garantin då blir ogiltig. **Om produkten behöver repareras skall du kontakta den ursprungliga återförsäljaren.**



Låt inga främmande ämnen tränga in i produkten. Placera inte tunga föremål, vätskor eller metaller på produkten. **Detta kan orsaka skador på produkten eller brand.**



Om det uppstår problem med produkten ber vi dig kontakta den ursprungliga återförsäljaren, eller använda BIXOLON-webbplatsens sida för reparation av produkter (www.bixelon.com).



BATTERIVARNING OCH FÖRSIKTIGHET

Det är för att använda batteriet på rätt sätt och förhindra fara eller fysisk skada, så behåll det.



Utsätt inte batteriet för kraftiga stötar och kasta det inte. Demontera eller modifiera inte batteriet. Låt inte batteriläckage komma i kontakt med ögon eller hud. Förvara batteriet utom räckhåll för barn och se till att barn inte sväljer det.

Annars kan det orsaka försämring av batteriets prestanda och livslängd, överhettning, brott eller antändning. Om det kommer i kontakt med huden eller svälls, kontakta omedelbart läkare.



Om batteriet inte ska användas under lång tid, koppla bort det från enheten som används och förvara det på en torr plats. Även om det inte används under lång tid, ladda det minst en gång var 6:e månad när det förvaras.

Placera inte batteriet på platser som utsätts för höga temperaturer (direkt solljus, inuti en bil, etc.) eller där statisk elektricitet genereras (nära hushållsapparater, etc.), eller nära värmealstrande anordningar (uppvärmningsanordningar, etc.). Placera inte batteriet i eld, mikrovågsugn eller högt tryck (tryckkokare, etc.). Se till att produkten inte kommer i kontakt med metaller (mynt, halsband, etc.) eller vätskor (vatten, saltvatten, etc.). Sluta använda batteriet om det börjar lukta illa eller om det förekommer andra avvikelser som värme, missfärgning, deformation eller läckage när du använder, förvarar eller laddar batteriet.



Förväxla inte (+) och (-) polerna på batteriet. Låt inte metall komma i kontakt med (+) och (-) polerna på batteriet. Om (+) och (-) polerna på batteriet nedsmutsas med främmande ämnen, torka av dem med en torr trasa.

Annars kan det orsaka försämring av batteriets prestanda och livslängd, överhettning, brott eller antändning.



Batteriet ska endast laddas med adaptorn eller laddaren som tillhandahålls av Bixelon, och om laddningen misslyckas efter den angivna laddningstiden (6 timmar), sluta ladda. Ladda inte produkten längre än den laddningstid som anges i denna manual.

Annars kan det orsaka försämring av batteriets prestanda och livslängd, överhettning, brott eller antändning.

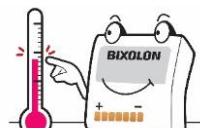

Förvara och använd batteriet inom rätt driftstemperaturintervall.

- Laddning: 0 - 40°C (32 - 104°F)
- Användning: -15 - 50°C (5 - 122°F)
- Långtidförvaring (mer än 30 dagar): 15 - 40°C (5 - 104°F)

Annars kan det orsaka försämring av batteriets prestanda och livslängd, överhettning, brott eller antändning.



Se till att stänga av strömmen till enheten som batteriet betjänar efter användning. När du avfallshanterar batteriet, ladda ur batteriet helt och isolera polerna med tejp, etc.

Avfallshandtera det på en anvisad plats i enlighet med relevanta lagar och förordningar i landet.